

Catalogo dei prodotti

Accessori e materiali di consumo



Your first choice in digital cutting.

ZÜN 
swiss cutting systems

Indice

1	Accessori originali Zünd – I vantaggi	5
1.1	Garanzia limitata	5
2	Lama	7
2.1	Per saperne di più.....	7
2.2	Panoramica della lama	17
2.3	Descrizione del prodotto	26
2.4	Lama Wild	91
3	Frese	92
3.1	RM-L / RM-A / RM-A QC / RM-A QC ARC / RM-S / R45-s	92
3.2	URT 300 W / PN 150/450 W.....	103
4	Rotelle per la cordonatura	108
4.1	CTT2 - Panoramica inserti di cordonatura	108
4.2	CTT1 - Rotella per cordonatura senza supporto.....	109
4.3	CTT3 - Rotella per cordonatura senza supporto.....	110
5	Lama di perforazione	111
5.1	Lucido	111
5.2	Cartone pieno / Polipropilene	111
5.3	Cartone ondulato	112
5.4	Portalama	113
6	Punzonatori	114
6.1	Punzonatori HSS.....	114
6.2	Punzonatori HM	115
6.3	Coltello per fori	116
6.4	Spina.....	116
7	Utensili.....	117
8	Accessori per il taglio.....	118
8.1	Portalama, lama piatta a trazione	119
8.2	Portalama, lama V-Cut	120
8.3	Portalama, lama PPT.....	122
8.4	EOT	123
8.5	EOT-250.....	124

Note redazionali

Versione catalogo 02/2020
Autore Marketing & Comunicazione, Zünd Systemtechnik AG
Copyright Zünd Systemtechnik AG

8.6	Pattini scorrevoli	125
1.1	KCM-S, KCT, C2-, C2-P-Teste utensili	125
8.7	KCM-S, KCT, C2-, C2-P-teste portautensili modulari	128
9	Accessori fresa	129
9.1	Pinze HSK-E 25, mandrini 3.6 KW	129
9.2	Pinze, mandrini 1 KW	129
9.3	Pinze, mandrini 1 KW, QC	130
9.4	Pinze, mandrini 300 W	130
9.5	Pinze, mandrini 150/450 W	130
9.6	Materiale di consumo	131
10	Accessori disegno	134
10.1	Inseriti, refill/portarefill	134
10.2	Penne	135
11	Materiali di taglio e fresatura	136
11.1	Materiale grezzo	138
11.2	Protezione piano fresatura Sealgrip	138
11.3	Protezione piano fresatura Sealgrip W	138
11.4	G3-Serie	139
11.5	S3-Serie	140
11.6	L3-Serie	140
11.7	PN-Serie	141
11.8	LC-Serie	142
11.9	P-Serie	142
12	Nastri trasportatori	143
12.1	Accessori	143
12.2	Serie G3	143
12.3	Serie S3	149
12.4	Serie D3	151
12.5	Serie PN	153

1 Accessori originali Zünd – I vantaggi

Per noi, la perfezione significa soddisfare le esigenze dei nostri clienti. Nel catalogo prodotti-accessori troverete lo strumento giusto per ogni applicazione. Il feedback dei nostri clienti (più di 10.000 sistemi installati) dà continuamente vita allo sviluppo e al progresso dei nostri accessori. Pertanto ci assicuriamo che i nostri prodotti siano sempre del più alto livello possibile. Le richieste che emergono nell'applicazione da parte dei clienti sono costantemente prese in considerazione, e da esse derivano subito prodotti nuovi o migliori della gamma.

In quanto clienti consapevoli della qualità, beneficiate di questo impegno da parte nostra, potendo utilizzare il potenziale del vostro cutter Zünd in termini di produttività e di qualità in modo ottimale.

Nell'uso quotidiano la rapida disponibilità di accessori di alta qualità è essenziale. Solo un produttore leader nel mondo, come Zünd, può offrire una fornitura globale di accessori originali in un tempo molto breve. Se non si ha un catalogo a disposizione, è possibile trovare gli accessori anche su internet. Tutti i prodotti sono elencati su www.zund.com.

1.1 Garanzia limitata

I componenti utilizzati hanno influenza sulla qualità della lavorazione. Le forze e le vibrazioni generate durante la lavorazione riducono sia la vita degli utensili (EOT, POT, PRT, DRT, URT, ...), sia la qualità della lavorazione.

L'interazione del cutter Zünd, degli strumenti Zünd e degli accessori originali Zünd è il risultato di molti anni di intenso lavoro di sviluppo. A tal proposito, ci si basa continuamente sul know-how dei nostri clienti e sulle loro richieste. Zünd si riserva il diritto di negare i diritti di garanzia per difetti dei cutter Zünd, che sono dovuti all'uso di accessori non originali Zünd.

2 Lama

2.1 Per saperne di più

2.1.1 Tutti i vantaggi in breve

Zünd offre una vasta gamma di lame di qualità, progettate per il sistema del cutter e adatte alle diverse applicazioni. Così, è possibile raggiungere un elevato standard di qualità costante in tutto il processo di produzione. Le lame Zünd sono sviluppate e realizzate da esperti appositamente per le esigenze di mercato.

Le lame Zünd offrono dei netti vantaggi:

- Eccellenti risultati di taglio
- Meno sprechi / scarti
- Maggiore utilizzo e tempi di applicazione più brevi grazie a una minore necessità di sostituire la lama
- Vengono utilizzati solo materiali ad alte prestazioni
- Qualità costante

Qualità Zünd originale

Le lame Zünd sono prodotte secondo i più alti standard di qualità. E' possibile riconoscere una lama Zünd originale grazie all'incisione del marchio di omologazione Zünd.



- 1 Marchio di omologazione Zünd
- 2 Numero di lotto
- 3 Denominazione lama

2.1.2 Materiale delle lame

Il materiale con cui vengono realizzate le lame gioca un ruolo importante per quanto riguarda la durata e la stabilità della lama. Le lame Zünd sono realizzate in metallo duro o acciaio rapido. Le lame in metallo duro hanno una durata molto più lunga di quelle in acciaio rapido, in quanto sono molto meno sensibili ad urti e vibrazioni che causano la rottura della lama.



Suggerimento!

Non toccare il tagliente e non metterlo in contatto con oggetti duri.

Vantaggi delle lame Zünd in metallo duro

- Maggiore durata rispetto all'acciaio rapido.
- Maggiore produttività con sostituzione della lama meno frequente.
- Una migliore qualità di taglio attraverso la rettifica di precisione della lama e stabilità elevata.

Il servizio di assistenza Zünd vi consiglierà in merito alla selezione della lama ottimale per l'applicazione.

2.1.3 Geometria della lama

I tagli delle lame Zünd sono affilati e costruiti appositamente per la lavorazione di diversi materiali. Un estratto dei materiali che possono essere lavorati è disponibile nelle descrizioni aggiuntive della relativa lama.

Angolo di taglio

L'angolo di taglio ha un grande influsso sulla forza di taglio. Con lame a trazione un angolo di taglio piccolo significa forze basse di Spinta.

Ciò comporta tuttavia lo svantaggio di un aumento del sovrataglio.

Lama a trazione



Lama oscillante, a punta piatta



Lama oscillante, a punta



2.1.4 Profondità di taglio massima

Per ogni lama viene indicata la profondità di taglio massima lavorabile. Essa si riferisce alla lunghezza di taglio. La profondità di taglio dipende molto dalla struttura del materiale. Se si utilizza un pattino a molla, la profondità di taglio si riduce con alcune lame oscillanti. Prestare attenzione al fatto che allo spessore del materiale deve essere aggiunto un valore aggiuntivo di avanzamento.

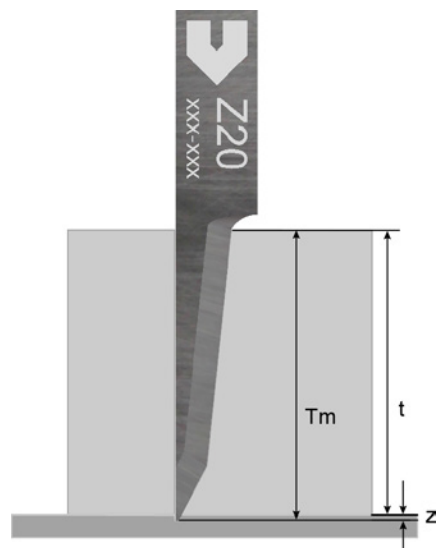

- t spessore del materiale
- z Profondità aggiuntiva
- T_m Profondità di taglio = spessore del materiale t + profondità aggiuntiva z

2.1.5 Sovrataglio

Per taglio X_1 , si intende la distanza dal centro dell'asse di rotazione fino all'innesto dello spigolo di taglio nella superficie del materiale nella direzione di marcia. Il taglio finale X_2 è la misura dal centro dell'asse di rotazione fino all'ultimo punto di innesto nel materiale.

L'angolo di taglio ha l'influenza maggiore sul grado di finitura. Un angolo di taglio minore consente infatti una velocità di lavorazione maggiore, ma genera anche un sovrataglio maggiore. Per tracciati composti da curve con ampi raggi e lunghe linee rette può essere utilizzato un angolo di taglio minore.



Suggerimento!

Attraverso il sovrataglio vengono falsati i contorni di lavorazione. Se un incarico di lavorazione esige errori di contorno minimi, Zünd consiglia di selezionare una lama con sovrataglio più ridotto. Informazioni relative al sovrataglio sono disponibili nella descrizione aggiuntiva della relativa lama.

Lama a trazione

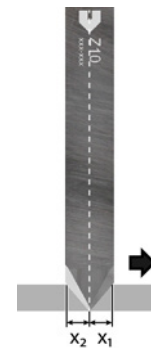

Lama oscillante, a punta piatta



Lama oscillante, a punta

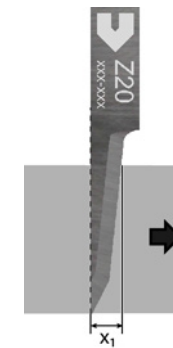

2.1.6 Calcolo del sovrataglio

A seconda della profondità di taglio si genera tramite la geometria della lama un sovrataglio diverso. In questo capitolo viene spiegato come eseguire il calcolo del sovrataglio della lama o del materiale. Come esempi vengono utilizzate la lama oscillante a punta Z20 e la lama a trazione Z11.

La profondità di taglio T_m si calcola in base allo spessore del materiale t e alla profondità aggiuntiva z . Immettere questi valori nella formula che si trova nella descrizione del prodotto della relativa lama. Il risultato è il taglio iniziale/taglio finale in mm.

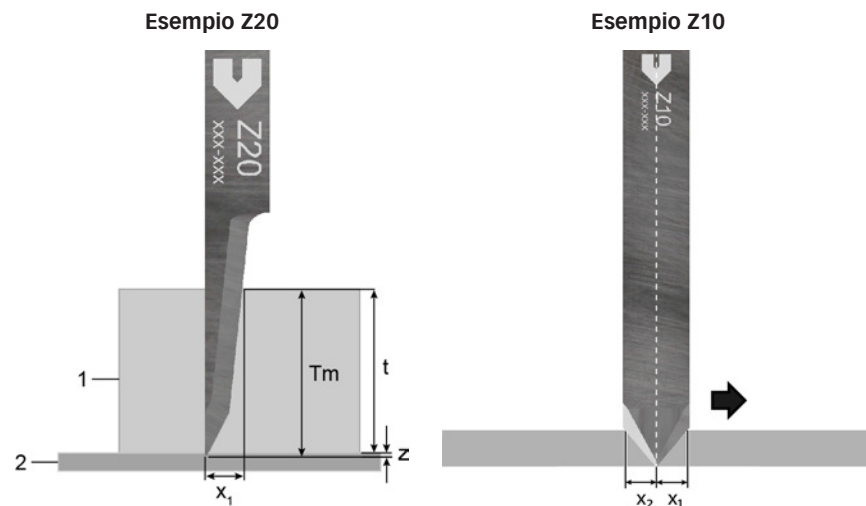

- 1 Materiale
- 2 Protezione piano per il taglio
- t spessore del materiale
- z Profondità aggiuntiva
- T_m Profondità di taglio = spessore del materiale t + profondità aggiuntiva z
- x_1 Taglio iniziale
- x_2 Taglio finale

Esempio di calcolo Z20

Formula	$x = 1,2 + 0,11 \times T_m$
Profondità di taglio	$T_m = 10,2 \text{ mm}$
Taglio iniziale	$x_1 = 2,322 \text{ mm}$

Esempio di calcolo Z11

Formula	$x_{1,2} = 0,58 \times T_m$
Profondità di taglio	$T_m = 5,2 \text{ mm}$
Taglio iniziale	$x_1 = 3,016 \text{ mm}$
Taglio finale	$x_2 = 3,016 \text{ mm}$

2.1.7 Tipi di lama

A seconda dell'utensile con il quale verrà utilizzata la lama, è necessario selezionare tra i seguenti tipi di lama:

- **Lama a trazione:** Le lame vengono inserite in utensili non alimentati, come ad es. UCT, KCT, VCT, SCT, C2, inserto 40)
- **Lama oscillante;** Utilizzo in utensili oscillanti EOT/POT
- **Lama rotativa:** lama decagonale per utensili DRT, PRT

Lama a trazione

Le lame a trazione vengono utilizzate in combinazione con utensili non alimentati (UCT, KCT, VCT, SCT, C2).

Lama con gambo tondo (es. Z1)



Lama con gambo piatto (es. Z10)



Lama passepartout (es. Z34)



Lama V-Cut (es. Z70)



- Velocità di lavorazione massima, conveniente nell'acquisizione e nella manutenzione
- Elevate forze di taglio
- Decisamente adatte per lamine, carta, scatole pieghevoli, banner, ecc.
- Varianti di lavorazione convenienti, poiché i costi di acquisizione degli utensili (UCT, KCT, VCT, SCT, C2), in comparazione a utensili alimentati sono decisamente inferiori.

Lama oscillante

La lavorazione oscillante è adatta in modo particolare per tutti i tagli di materiali spessi e resistenti. Attraverso il movimento oscillatorio della lama, la forza di scorrimento nella direzione di marcia viene ridotta. La velocità di avanzamento deve essere adeguata esattamente alla geometria della lama e alla frequenza di oscillazione dell'utensile impiegato. La scelta della lama oscillante corretta dipende soprattutto dal contorno di lavorazione:

Per ampi raggi, linee rette e pezzi grossi, Zünd consiglia lame appiattite.

Il campo di impiego per lame appuntite si limita alla lavorazione di raggi fini. Per ottenere un buon risultato di taglio la velocità di avanzamento deve essere ridotta.

lama a punta piatta (es. Z43)



- Velocità di lavorazione alta
- Raggi ampi, linee rette o pezzi grossi

lama a punta (es. Z20)



- Velocità di lavorazione ridotta
- Raggi fini o pezzi piccoli

Lama rotativa

Lama decagonale









- Velocità di lavorazione molto elevata
- Adatta a raggi ampi, linee rette o pezzi grossi
- Adatta a materiali permeabili all'aria come prodotti tessili, fibra di carbone, fibra di vetro, ecc.
- Sovrataglio molto grande

2.2 Panoramica della lama

2.2.1 Lama a trazione

Lama con gambo tondo (C2, C2P, KCT, KCM-S)

Figura	N art.	Lama	Profondità di taglio [mm]	Unità d'imballaggio (pezzo)	pagina
	3910105	Z1	1,0	1	26
	3910110	Z2	1,0	1	27
	3910115	Z3	1,0	1	28
	3910116	Z4	2,1	1	29
	3910154	W6	2,4	1	30
	3910117	Z5	2,6	1	31

Lama, testa piatta (UCT, SCT, inserto 40)













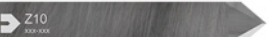



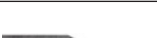
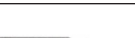
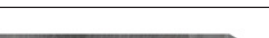

Figura	N art.	Lama	Profondità di taglio [mm]	Unità d'imballaggio (pezzo)	pagina
	3910303	Tipo 3 Zünd	2,4/7,9	10	
	3910302	Tipo 2 Zünd	2,7/4,9	10	
	3910301	Z10	4,8	1	32
	3910309	Z11	6,9	1	33
	5206878	Z83	4,6	1	34
	5217696	Z101	6,8	1	35
	3910310	Tipo 6 Zünd	6,5	10	
	3910306	Z16	7,4	1	36
	5221104	Z104	11	1	<ÜS>
	3910307	Z17	12	1	38
	3910340	Z44	14,0	1	39

Figura	N art.	Lama	Profondità di taglio [mm]	Unità d'imballaggio (pezzo)	pagina
	5219266	Z103	14,0	1	<?>
	5219049	Z102	16,0	1	41
	4800073	Z46	20,0	1	42

Lama V-Cut

Figura	N art.	Lama	Profondità di taglio [mm]	Unità d'imballaggio (pezzo)	pagina
	5005642	Z70	10,0/ 15,6	1	43
	5006045	Z71	16,0/ 18,4	1	44
	5005572	Z73	16,0/ 18,2	10	45



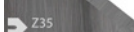

Lama passepartout

Figura	N art.	Lama	Profondità di taglio [mm]	Unità d'imballaggio (pezzo)	pagina
	3910330	Z30	2,0	1	46
	3910331	Z31	2,0	1	47
	3910333	Z33	5,0	1	48
	3910334	Z34	5,0	1	49
	4800071	Z35	5,0	1	50

Lama oscillante











Lama oscillante, a punta

Figura	N art.	Lama	Profondità di taglio [mm]	Unità d'imballaggio (pezzo)	pagina
	3910310	Tipo 6 Zünd	6,5	10	
	3910306	Z16	7,4	1	51
	3910307	Z17	12	1	52
	3910315	Z22	14,0	1	53
	3910313	Z20	14,3	1	54
	5201345	Z60	16,5	1	55
	3910314	Z21	17,2	1	56
	5005560	Z23	22,0	1	57
	3910318	Z28	26,0	1	58
	3910319	Z29	31,0	1	59
	5200479	Z66	55,0	1	60

Figura	N art.	Lama	Profondità di taglio [mm]	Unità d'imballaggio (pezzo)	pagina
	5210315	Z608	56,0	1	61
	5210312	Z606	72,0	1	62
	5210310	Z604	92,0	1	63
	5210306	Z602	112,0	1	64

Lama oscillante, a punta piatta

Figura	N art.	Lama	Profondità di taglio [mm]	Unità d'imballaggio (pezzo)	pagina
	3910324	Z42	7,8	1	65
	5203005	Z42-C	7,8	1	66
	3910325	Z43	7,8	1	67
	5221187	Z204	8,5	1	<?>
	3910317	Z26	8,7	1	69
	5205519	Z82	9,3	1	70
	5221104	Z104	11	1	<?>
	3910323	Z41	11,3	1	72
	5002488	Z62	13,2	1	73
	5209985	Z202	14,5	1	74
	5210145	Z203	17,0	1	75

Figura	N art.	Lama	Profondità di taglio [mm]	Unità d'imballaggio (pezzo)	pagina
	5209201	Z201	17,4	1	76
	5201343	Z61	20,0	1	77
	5002637	Z63	28,0	1	78
	5204301	Z68	29,0	1	79
	5204302	Z69	35,0	1	80
	5210317	Z607	56,0	1	81
	5002739	Z64	57,0	1	82
	5210319	Z605	72,0	1	83
	5210320	Z603	92,0	1	84
	5209223	Z601	112,0	1	85

1.1.1 Lama rotativa

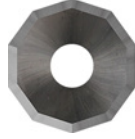
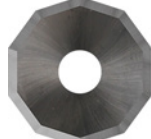
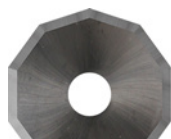
Figura	N art.	Lama	Profondità di taglio [mm]	Unità d'imballaggio (pezzo)	pagina
	4800059	Z53	2,0	1	86
	3910335	Z50	3,5	1	87
	3910336	Z51	5,0	1	88
	3910337	Z52	7,0	1	89

1.1.2 Lama rotante

Figura	N art.	Lama	Profondità di taglio [mm]	Unità d'imballaggio (pezzo)	pagina
	5205751	Z55	1	1	90

2.3 Descrizione del prodotto

Z1

Numero articolo: 3910105

Tipo

Lama a trazione con gambo tondo

Proprietà

Lama per il taglio di tutte le pellicole autoadesive comuni.

Materiali consigliati

- Pellicole autoadesive
- Pellicola di mascheratura
- Cartoncino modello
- Cartone per le dime

Dati tecnici

Taglio: 1,43 x Tm

Taglio finale: -

Profondità di taglio max.: 1,0 mm

Materiale della lama: HM

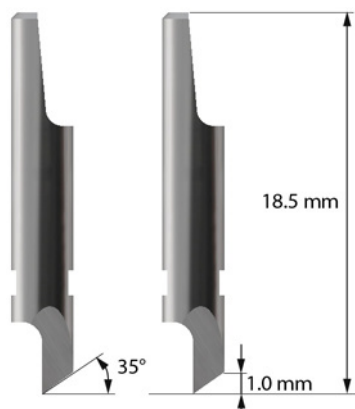

Utilizzo



KCT,
Inserto 40
per taglio vinile



C2, C2P



KCM-S

Z2

Numero articolo: 3910110

Tipo

Lama a trazione con gambo tondo

Dati tecnici

Taglio: 1,43 x Tm

Taglio finale: -

Profondità di taglio max.: 1,0 mm

Materiale della lama: HM

Proprietà

Lama per il taglio di tutte le pellicole autoadesive comuni. Simile a Z1 ma con forze di Spinta minori e durata minore.

Materiali consigliati

- Pellicola riflettente
- Pellicola autoadesiva
- Pellicola di mascheratura
- Cartoncino modello
- Cartone per le dime

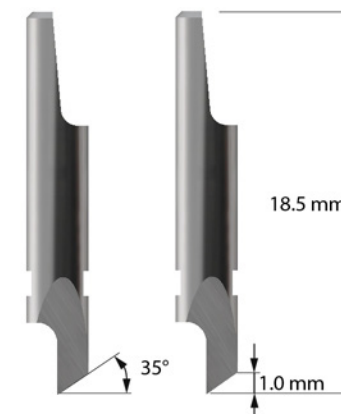

Utilizzo



KCT,
Inserto 40
per taglio vinile



C2, C2P



KCM-S

Z3**Numero articolo:** 3910115**Tipo**

Lama a trazione con gambo tondo

Proprietà

Lama fine per la lavorazione di piccole scritte. Lama con due taglienti, stabile e a lunga durata.

Materiali consigliati

- Pellicola autoadesiva
- Pellicola di mascheratura

Dati tecnici

Taglio: 1,43 x Tm

Taglio finale: -

Profondità di taglio max.: 1,0 mm

Materiale della lama: HM

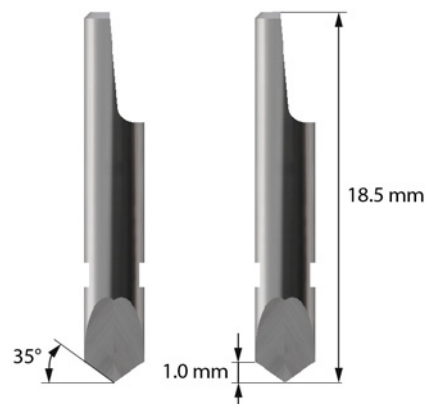
**Z4****Numero articolo:** 3910116**Tipo**

Lama a trazione con gambo tondo

Proprietà

Lama fine con un piccolo sovrataglio quindi leggermente meno stabile.

Materiali consigliati

- Pellicola di superficie
- Pellicola riflettente
- Cartoncino modello
- Cartone per le dime

Dati tecnici

Taglio: 0,7 x Tm

Taglio finale: -

Profondità di taglio max.: 2,1 mm

Materiale della lama: HM

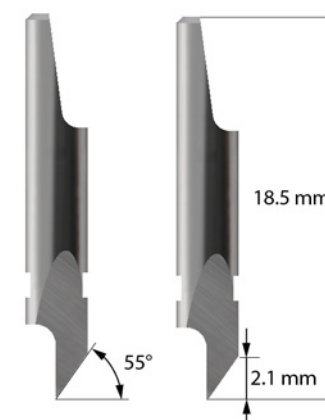
**Utilizzo**KCT,
Inserto 40
per taglio vinile

C2, C2P



KCM-S

UtilizzoKCT,
Inserto 40
per taglio vinile

C2, C2P



KCM-S

W6**Numero articolo:** 3910154**Tipo**

Lama a trazione con gambo tondo

Proprietà

Lama rotonda robusta con piccole forze di Spinta per grandi raggi.

Materiali consigliati

- Carta
- Cartoncino modello
- Telone
- Pellicola di Plasticaa

Dati tecnici

Taglio: 1,73 x Tm

Taglio finale: -

Profondità di taglio max.: 2,4 mm

Materiale della lama: HM

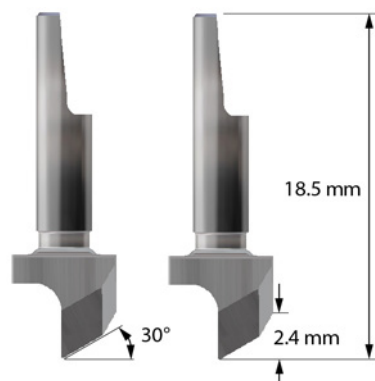
**Utilizzo**KCT,
Inserto 40
per taglio vinile

C2, C2P



KCM-S

Z5**Numero articolo:** 3910117**Tipo**

Lama a trazione con gambo tondo

Proprietà

Sovrataglio per fogli molto ridotta e materiali morbidi.

Materiali consigliati

- Pellicola di superficie
- Pellicola riflettente
- Cartoncino modello
- Cartone per le dime

Dati tecnici

Taglio: 0,58 x Tm

Taglio finale: -

Profondità di taglio max.: 2,6 mm

Materiale della lama: HM

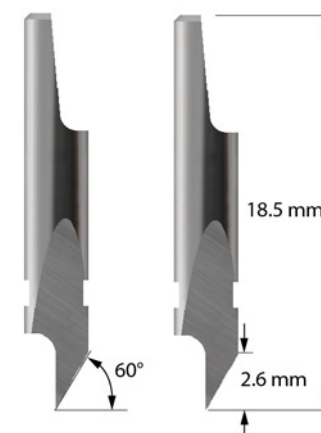
**Utilizzo**KCT,
Inserto 40
per taglio vinile

C2, C2P



KCM-S

Z10**Numero articolo:** 3910301**Tipo**

Lama a trazione con gambo piatto

Proprietà

Lama a trazione stabile e robusta a doppio taglio. Simile alla Z11, ma con sovrataglio più grande e una durata maggiore.

Materiali consigliati

- Telone
- Banner PVC; Frontlit / retroilluminato
- Polipropilene; PP
- Tessuto di poliestere; Tessuti rivestiti
- Policarbonato; PC
- Cartone teso; 100 - 1500 g
- Pellicola
- Pannello isolante rigido

Dati tecnici

Taglio: 0,84 x Tm

Taglio finale: 0,84 x Tm

Profondità di taglio max.: 4,8 mm

Spessore della lama: 1,5 mm

Materiale della lama: HM

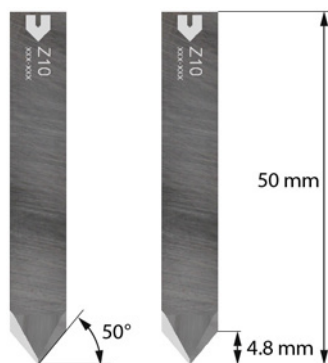
**Utilizzo**

UCT,
Inserto 40 +
Portalama, tipo 1
(3960322)



SCT +
Portalama, tipo 1
(3960322)

Z11**Numero articolo:** 3910309**Tipo**

Lama a trazione con gambo piatto

Proprietà

Lama di impiego universale, con due taglianti. Simile a Z10, ma con un sovrataglio minore e una durata minore.

Materiali consigliati

- Telone
- Banner PVC; Frontlit / retroilluminato
- Polipropilene; PP
- Tessuto di poliestere; Tessuti rivestiti
- Policarbonato; PC
- Cartone teso; 100 - 1500 g
- Pellicola
- Pannello isolante rigido

Dati tecnici

Taglio: 0,58 x Tm

Taglio finale: 0,58 x Tm

Profondità di taglio max.: 6,9 mm

Spessore della lama: 1,5 mm

Materiale della lama: HM

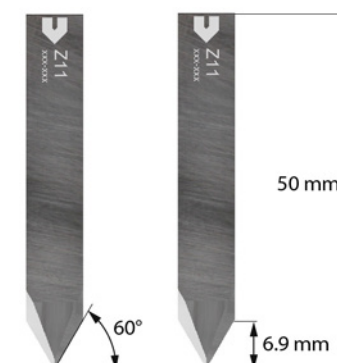
**Utilizzo**

UCT,
Inserto 40 +
Portalama, tipo 1
(3960322)



SCT +
Portalama, tipo 1
(3960322)

Z83**Numero articolo:** 5206878**Tipo**

Lama a trazione con gambo piatto

Proprietà

Lama a trazione centrica, asimmetrica per un taglio preciso sul bordo del materiale.

Materiali consigliati

- PVC
- Policarbonato; PC
- Polipropilene; PP
- Cartone teso
- Pannello isolante rigido
- Lamina magnetica

Dati tecnici

Taglio: 0,84 x Tm

Taglio finale: 0,84 x Tm

Profondità di taglio max.: 4,6 mm

Spessore della lama: 1,5 mm

Materiale della lama: HM

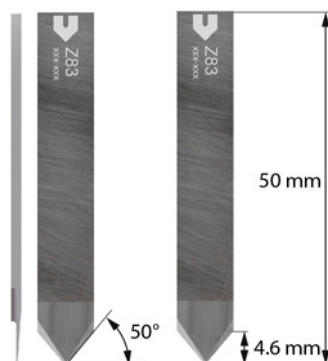
**Utilizzo**

UCT,
 Inserto 40 +
 Portalama, tipo 1
 (3960322)



SCT +
 Portalama, tipo 1
 (3960322)

Z101**Numero articolo:** 5217696**Tipo**

Lama a trazione con gambo piatto

Proprietà

Lama a trazione centrica, asimmetrica per un taglio preciso sul bordo del materiale.

Materiali consigliati

- PVC
- Policarbonato; PC
- Polipropilene; PP
- Cartone teso
- Pannello isolante rigido
- Lamina magnetica

Dati tecnici

Taglio: 0,58 x Tm

Taglio finale: 0,58 x Tm

Profondità di taglio max.: 6,8 mm

Spessore della lama: 1,5 mm

Materiale della lama: HM

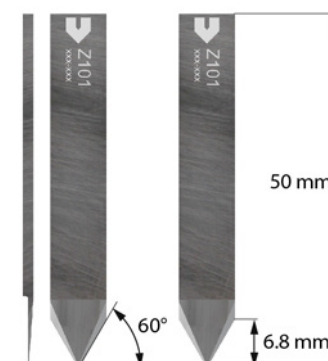
**Utilizzo**

UCT,
 Inserto 40 +
 Portalama, tipo 1
 (3960322)



SCT +
 Portalama, tipo 1
 (3960322)

Z16**Numero articolo:** 3910306**Tipo**

Lama a trazione con gambo piatto/
Lama oscillante, a punta

Proprietà

Lama per materiali morbidi. Usata come lama oscillante, questa lama robusta è di impiego universale.

Materiali consigliati

- Lamina magnetica
- Policarbonato; PC
- Pellicola di poliestere
- Riserve di stampa
- Carta; 100 - 400 g
- Cartone teso; 100 - 1500 g

Dati tecnici

Taglio: 0,75 x Tm

Taglio finale: -

Profondità di taglio max.: 7,4 mm

Spessore della lama: 0,63 mm

Materiale della lama: HM

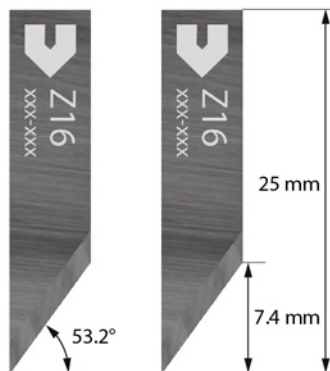
**Utilizzo**

UCT,
Inserto 40 +
Portalama,
tipo 3
(3960324)



SCT +
Portalama,
tipo 3
(3960324)



PCT +
Portalama,
tipo 3
(3960324)

Z104**Numero articolo:** 5221104**Tipo**

Lama a trazione con gambo piatto/
Lama oscillante con gambo piatto

Proprietà

Lama per il taglio di materiali sottili. Adatta al taglio di raggi piccoli.

Materiali consigliati

- Cartone ondulato (7 mm)

Dati tecnici

Taglio: 1.4 + 0.18 x Tm

Taglio finale: -

Profondità di taglio max.: 11 mm

Spessore della lama: 0,63 mm

Materiale della lama: HM

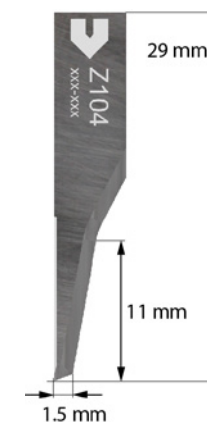
**Verwendung**

PCT +
Portalama,
tipo 3
(3960324)

Z17**Numero articolo:** 3910307**Tipo**

Lama a trazione con gambo piatto/
Lama oscillante, a punta

Proprietà

Lama per il taglio di materiali sottili.
Il sovrataglio è più piccolo o la forze di Spinta sono superiori al Z16.
Utilizzata come lama oscillante, i vantaggi di questa lama sono evidenti.

Materiali consigliati

- Lamina magnetica
- Policarbonato; PC
- Pellicola di poliestere
- Riserve di stampa
- Carta; 100 - 400 g
- Cartone teso; 100 - 1500 g

Dati tecnici

Taglio: 0,47 x Tm
Taglio finale: -
Profondità di taglio max.: 12 mm
Spessore della lama: 0,63 mm
Materiale della lama: HM

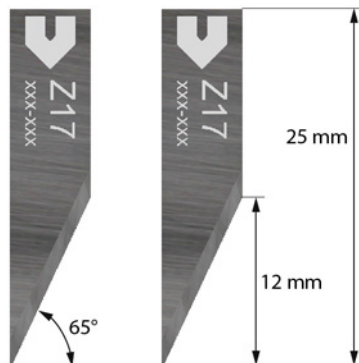
**Utilizzo**

UCT,
Inserto 40 +
Portalama,
tipo 3
(3960324)

SCT +
Portalama,
tipo 3
(3960324)

PCT +
Portalama,
tipo 3
(3960324)

Z44**Numero articolo:** 3910340**Tipo**

Lama a trazione con gambo piatto

Proprietà

Lama a doppio taglio, per materiali meno duri,
fibrosi. Questa lama ha proprietà simili al Z11.

Materiali consigliati

- Tappeto
- Telone

Dati tecnici

Taglio: 0,58 x Tm
Taglio finale: 0,58 x Tm
Profondità di taglio max.: 14 mm
Spessore della lama: 1,5 mm
Materiale della lama: HM

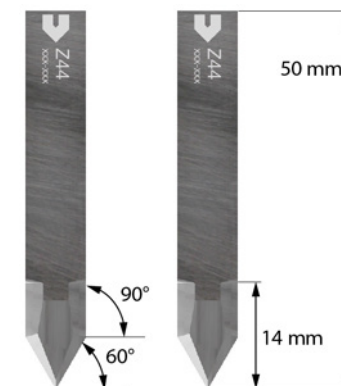
**Utilizzo**

UCT,
Inserto 40 +
Portalama, tipo 1
(3960322)

SCT +
Portalama, tipo 1
(3960322)

Z103**Numero articolo:** 5219266**Tipo**

Lama a trazione con gambo piatto

Proprietà

Lama a doppio taglio, per materiali meno duri, fibrosi. Questa lama ha proprietà simili al Z11.

Materiali consigliati

- Tappeto
- Telone

Dati tecnici

Taglio: 0,7 x Tm

Taglio finale: 0,7 x Tm

Profondità di taglio max.: 14 mm

Spessore della lama: 1,5 mm

Materiale della lama: HM

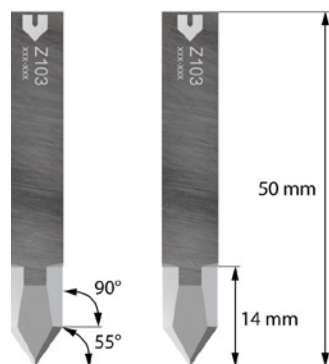
**Utilizzo**

UCT,
Inserto 40 +
Portalama, tipo 1
(3960322)



SCT +
Portalama, tipo 1
(3960322)

Z102**Numero articolo:** 5219049**Tipo**

Lama a trazione con gambo piatto

Proprietà

Lama per materiali morbidi e leggeri. Piccole forze di Spinta ma sovrataglio maggiore.

Materiali consigliati

- Pannelli PP
- Schiuma leggera
- Banner PVC
- Carta
- Tessuto di poliestere
- Telone

Dati tecnici

Taglio: 1,0 x Tm

Taglio finale:

Profondità di taglio max.: 7,8 mm

Spessore della lama: 1,5 mm

Materiale della lama: HM

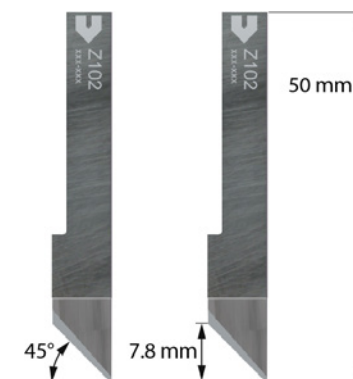
**Utilizzo**

UCT,
Inserto 40 +
Portalama, tipo 5
(3960320)



SCT +
Portalama, tipo 5
(3960320)

Z46**Numero articolo:** 4800073**Tipo**

Lama a trazione con gambo piatto

Proprietà

Lama per materiali morbidi e leggeri.
Piccole forze di Spinta ma sovrataglio maggiore.

Materiali consigliati

- Tappeto
- Pannelli PP
- Schiuma leggera
- Banner PVC; Frontlit / retroilluminato

Dati tecnici

Taglio: 1,0 x Tm

Taglio finale:

Profondità di taglio max.: 20 mm

Spessore della lama: 1,5 mm

Materiale della lama: HM

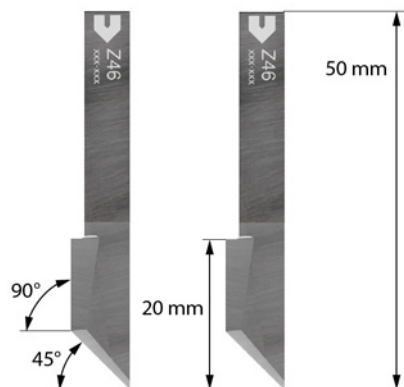
**Utilizzo**

UCT,
Inserto 40 +
Portalama, tipo 5
(3960320)



SCT +
Portalama, tipo 5
(3960320)

Z70**Numero articolo:** 5005642**Tipo**

Lama a trazione, V-Cut

Proprietà

Lama per taglio a 45°.

Materiali consigliati

- Cartone ondulato, pannello sandwich
- Schiuma leggera
- Cartone ondulato; cartone BCA
- Tappeto
- Pannelli PP

Dati tecnici

Profondità di taglio max.:

3102186: 15,6 mm

5005782: 11,9 mm

Profondità di lama: 0,63 mm

Materiale della lama: HM

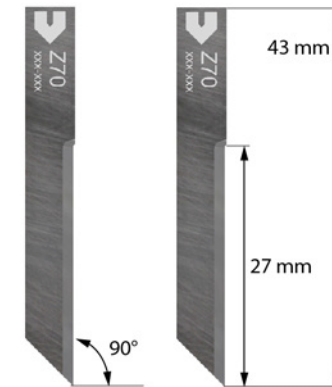
**Utilizzo**

T75 +
Usato per V-Cut (3102186),
Portalama (5005782)

Z71**Numero articolo:** 5006045**Tipo**

Lama a trazione, V-Cut

Proprietà

Lama in metallo duro con una lunga durata.

Materiali consigliati

- Cartone ondulato, pannello sandwich
- Schiuma leggera
- Cartone ondulato; cartone BCA
- Tappeto
- Pannelli PP

Dati tecnici

Profondità di taglio max.:

5206263: 11,8 mm

5206264: 18,4 mm

Spessore della lama: 1 mm

Materiale della lama: HM

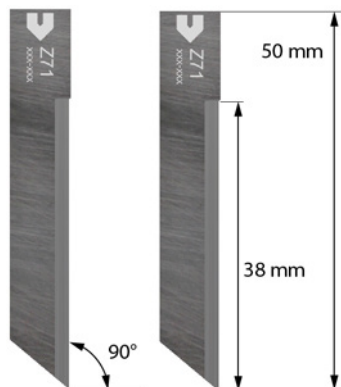
**Utilizzo**

VCT +
Portalama con
profondità di taglio
fino a 10 mm
(5206263)



VCT +
Portalama con
profondità di taglio
fino a 16 mm
(5206264)

Z73**Numero articolo:** 5005572**Tipo**

Lama a trazione, V-Cut

Proprietà

Lama HSS stabile

Materiali consigliati

- Cartone ondulato, pannello sandwich
- Schiuma leggera
- Cartone ondulato; cartone BCA
- Tappeto
- Pannelli PP

Dati tecnici

Profondità di taglio max.:

Portalama 18,2 mm

Usato per V-cut: 18,2 mm

Spessore della lama: 0,9 mm

Materiale della lama: HSS

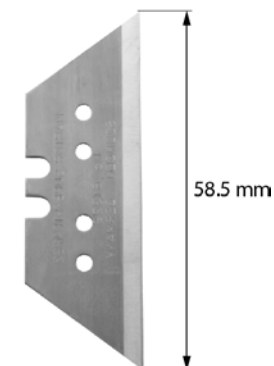
**Utilizzo**

VCT +
Portalama con
profondità di taglio
fino a 16 mm
(5206262)



T75 +
Usato per V-Cut
(3102186)

Z30**Numero articolo:** 3910330**Tipo**

Lama passepartout

Proprietà

Piccola lama passepartout per il taglio di linee rette e spigoli vivi sul lato posteriore della scatola.

Materiali consigliati

- Cartone passepartout

Dati tecnici

Profondità di taglio max.: 2 mm

Profondità di lama: 0,63 mm

Materiale della lama: HM

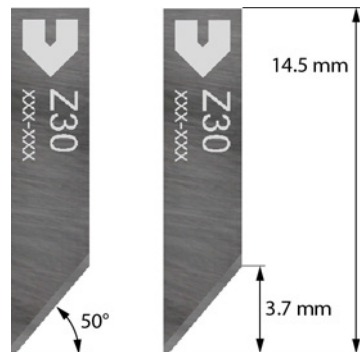
**Utilizzo**

PPT +
Portalame per
profondità di taglio
fino a 2 mm (3960331)

Z31**Numero articolo:** 3910331**Tipo**

Lama passepartout

Proprietà

Piccola lama passepartout, multifunzionale. Taglio rapido con 2 bordi di taglio per il taglio di linee rette dal retro della scatola e raggi della parte anteriore della scatola.

Materiali consigliati

- Cartone passepartout

Dati tecnici

Profondità di taglio max.: 2 mm

Profondità di lama: 0,63 mm

Materiale della lama: HM

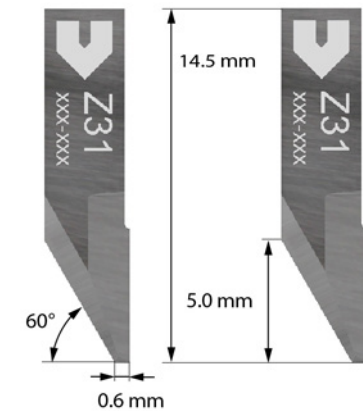
**Utilizzo**

PPT +
Portalame per
profondità di taglio
fino a 2 mm (3960331)

Z33**Numero articolo:** 3910333**Tipo**

Lama passepartout

Dati tecnici

Profondità di taglio max.: 5 mm

Profondità di lama: 0,63 mm

Materiale della lama: HM

Proprietà

Lama passepartout grande per il taglio di linee rette e spigoli vivi sul lato posteriore della scatola.

Materiali consigliati

- Cartone passepartout

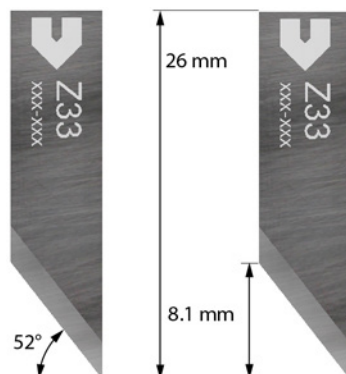
**Utilizzo**

PPT +
Portalame per
profondità di taglio
fino a 5 mm (3960328)

Z34**Numero articolo:** 3910334**Tipo**

Lama passepartout

Dati tecnici

Profondità di taglio max.: 5 mm

Profondità di lama: 0,63 mm

Materiale della lama: HM

Proprietà

Lama passepartout grande, multifunzionale con 2 bordi di taglio per il taglio di linee rette dal retro della scatola e raggi della parte anteriore della scatola.

Materiali consigliati

- Cartone passepartout

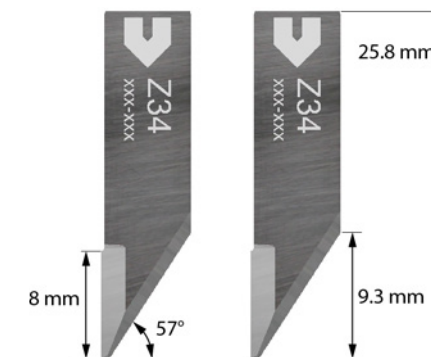
**Utilizzo**

PPT +
Portalame per
profondità di taglio
fino a 5 mm (3960328)



PPT +
Portalame per
profondità di taglio
fino a 2,5 mm
(3960329)

Z35**Numero articolo:** 4800071**Tipo**

Lama passepartout

Proprietà

Lama passepartout grande per il taglio di linee rette e spigoli vivi sul lato anteriore della scatola.

Materiali consigliati

- Cartone passepartout

Dati tecnici

Profondità di taglio max.: 5 mm

Profondità di lama: 0,63 mm

Materiale della lama: HM

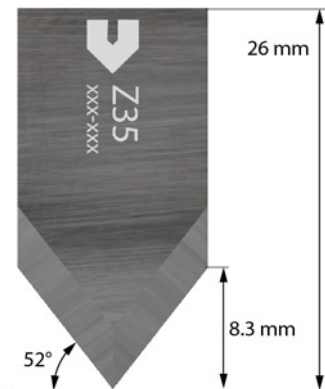
**Utilizzo**

PPT +
Portalama per
profondità di taglio
fino a 5 mm (3960330)

Z16**Numero articolo:** 3910306**Tipo**

Lama piatta a trazione/
Lama oscillante, a punta

Proprietà

Lama per materiali morbidi.

Usata come lama oscillante, questa lama
robusta è di impiego universale.

Materiali consigliati

- Cartone teso; 100 - 1500 g
- Guarnizioni
- Espanso
- Pelle

Dati tecnici

Taglio: 0,73 x Tm

Taglio finale: -

Profondità di taglio max.: 7,4 mm

Profondità di lama: 0,63 mm

Materiale della lama: HM

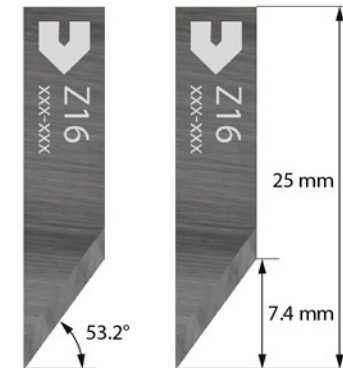
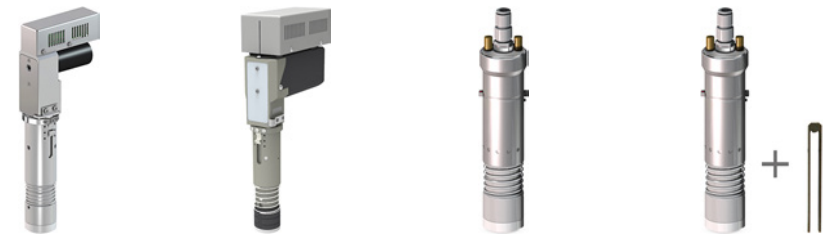
**Utilizzo**

EOT

EOT-250 + Portalama
(5208744)

POT, portalama
0,63 mm

POT, portalama
1,5 mm + adattatore
di riduzione della
lama 1,5/0,63 mm
(5003138)

Z17**Numero articolo:** 3910307**Tipo**Lama piatta a trazione/
Lama oscillante, a punta**Dati tecnici**

Taglio: 0,47 x Tm

Taglio finale: -

Profondità di taglio max.: 12 mm

Profondità di lama: 0,63 mm

Materiale della lama: HM

ProprietàLama per il taglio di materiali sottili.
Il sovrataglio è più piccolo o la forza di Spinta è più forte rispetto allo Z16.
Utilizzata come lama oscillante, i vantaggi di questa lama sono evidenti.**Materiali consigliati**

- Cartone teso; 100 - 1500 g
- Guarnizioni
- Espanso
- Pelle

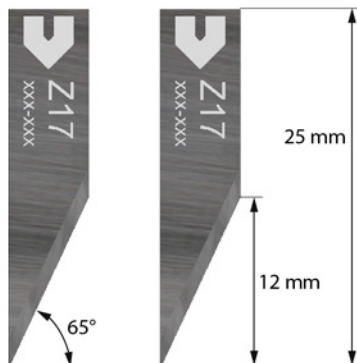
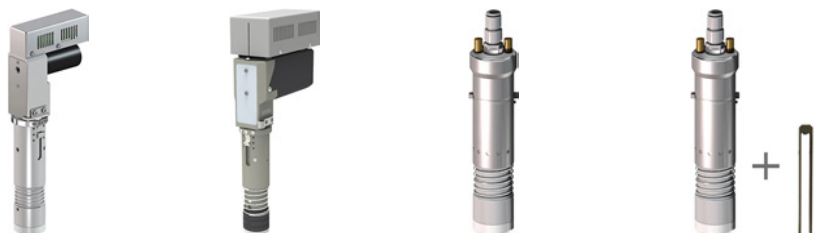
**Utilizzo**

EOT

EOT-250 + Portalama
(5208744)POT, portalama
0,63 mmPOT, portalama
1,5 mm + adattatore
di riduzione della
lama 1,5/0,63 mm
(5003138)**Z22****Numero articolo:** 3910315**Tipo**

Lama oscillante, a punta

Dati tecnici

Taglio: 1,2 + 0,2 x Tm

Taglio finale: -

Profondità di taglio max.: 14 mm

Profondità di lama: 0,63 mm

Materiale della lama: HM

Proprietà

Lama a punta, robusta, con una piccola sovrataglio per tagli di piccoli raggi e piccoli dettagli simili a Z20, ma più robusti e con un maggior sovrataglio.

Materiali consigliati

- Cartone ondulato; ad onda B, C, BC, EB, E
- Schiuma leggera, schiuma
- Cartone teso; 100 - 1500 g
- Tessuto di poliestere; Tessuti rivestiti
- Gomma, gomma per fustelle
- Lamina magnetica, feltro
- Pannelli PP

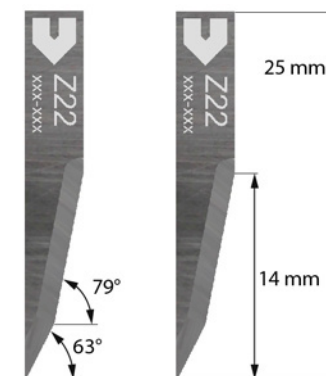
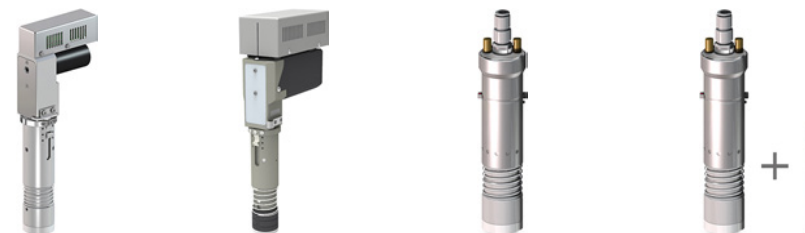
**Utilizzo**

EOT

EOT-250 + Portalama
(5208744)POT, portalama 0,63
mmPOT, portalama
1,5 mm + adattatore
di riduzione della
lama 1,5/0,63 mm
(5003138)

Z20**Numero articolo:** 3910313**Tipo**

Lama oscillante, a punta

Proprietà

Lama delicata, molto appuntita, con sovrataglio minimo per il taglio di piccoli raggi o piccoli dettagli.

Materiali consigliati

- Cartone ondulato; ad onda B, C, BC, EB, E
- Cartone teso; 100 - 1500 g
- Schiuma leggera
- Espanso
- Gomma per fustelle
- Feltro

Dati tecnici

Taglio: 1,2 + 0,11 x Tm

Taglio finale: -

Profondità di taglio max.: 14,3 mm

Profondità di lama: 0,63 mm

Materiale della lama: HM

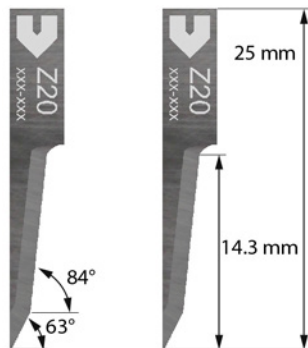
**Utilizzo**

EOT

EOT-250 + Portalama
(5208744)POT, portalama 0,63
mmPOT, portalama
1,5 mm + adattatore
di riduzione della
lama 1,5/0,63 mm
(5003138)**Z60****Numero articolo:** 5201345**Tipo**

Lama oscillante, a punta

Proprietà

Lama per materiali viscosi.
Simile a Z21.

Materiali consigliati

- Cuoio, pelle
- Gomma
- Pannelli PP

Dati tecnici

Taglio: 2,2 + 0,15 x Tm

Taglio finale: -

Profondità di taglio max.: 16,5 mm

Spessore della lama: 1,5 mm

Materiale della lama: HM

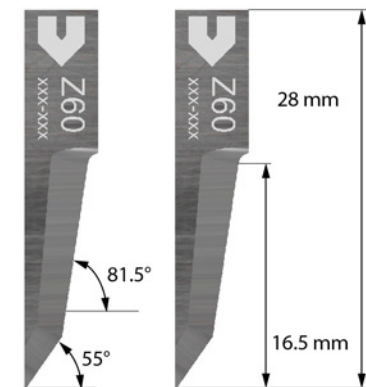
**Utilizzo**

EOT-250

POT, portalama
1,5 mm

Z21**Numero articolo:** 3910314**Tipo**

Lama oscillante, a punta

Proprietà

Lama a punta, con una piccola sovrataglia per il taglio di piccoli raggi o piccoli dettagli.

Materiali consigliati

- Cartone ondulato
- Schiuma leggera
- Espanso
- Gomma, gomma per fustelle
- Feltro

Dati tecnici

Taglio: 1,6 + 0,11 x Tm

Taglio finale: -

Profondità di taglio max.: 17,2 mm

Profondità di lama: 0,63 mm

Materiale della lama: HM

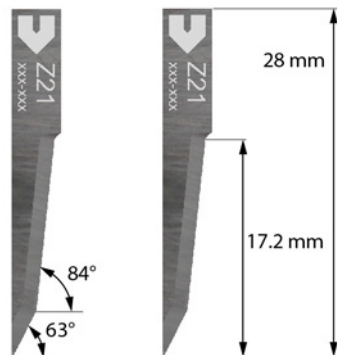
**Utilizzo**

EOT

EOT-250 + Portalama
(5208744)POT, portalama
0,63 mmPOT, portalama
1,5 mm + adattatore
di riduzione della
lama 1,5/0,63 mm
(5003138)**Z23****Numero articolo:** 5005560**Tipo**

Lama oscillante, a punta

Proprietà

Lama lunga, a punta, per il taglio di piccoli raggi o piccoli dettagli.

Materiali consigliati

- Espanso
- Tappeto isolante
- Pannello sandwich

Dati tecnici

Taglio: 1,8 + 0,1 x Tm

Taglio finale: -

Profondità di taglio max.: 22 mm

Profondità di lama: 0,63 mm

Materiale della lama: HM

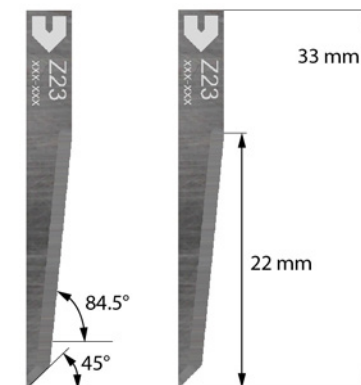
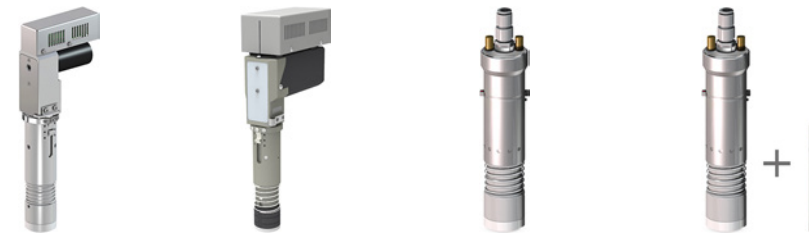
**Utilizzo**

EOT

EOT-250 + Portalama
(5208744)POT, portalama 0,63
mmPOT, portalama 1,5
mm + adattatore
di riduzione della
lama 1,5/0,63 mm
(5003138)

Z28**Numero articolo:** 3910318**Tipo**

Lama oscillante, a punta

Proprietà

Lama oscillante per materiali morbidi e spessi.

Materiali consigliati

- Espanso
- Tappeto isolante

Dati tecnici

Taglio: 1,9 + 0,07 x Tm

Taglio finale: -

Profondità di taglio max.: 26 mm

Profondità di lama: 0,63 mm

Materiale della lama: HM

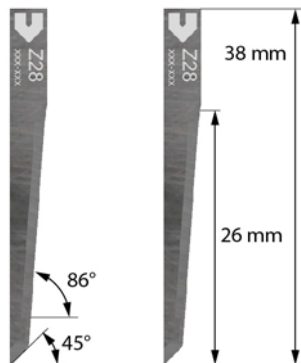
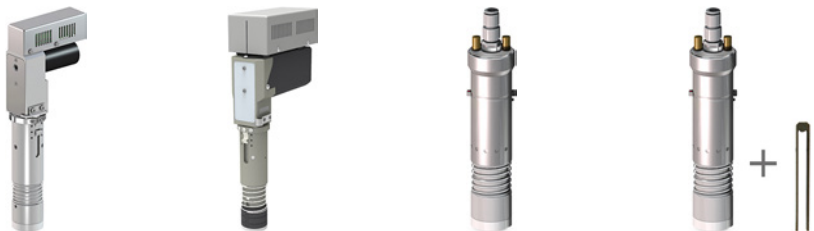
**Utilizzo**

EOT

EOT-250 + Portalama
(5208744)POT, portalama
0,63 mmPOT, portalama
1,5 mm + adattatore
di riduzione della
lama 1,5/0,63 mm
(5003138)**Z29****Numero articolo:** 3910319**Tipo**

Lama oscillante, a punta

Proprietà

Lama oscillante per materiali morbidi e spessi.

Simile a Z28, ma più lunga.

Materiali consigliati

- Espanso
- Tappeto isolante

Dati tecnici

Taglio: 1,9 + 0,06 x Tm

Taglio finale: -

Profondità di taglio max.: 31 mm

Profondità di lama: 0,63 mm

Materiale della lama: HM

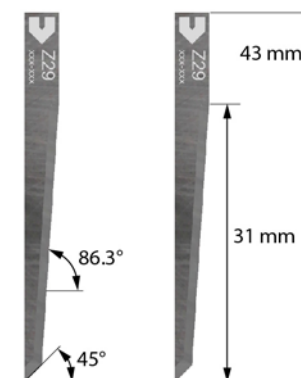
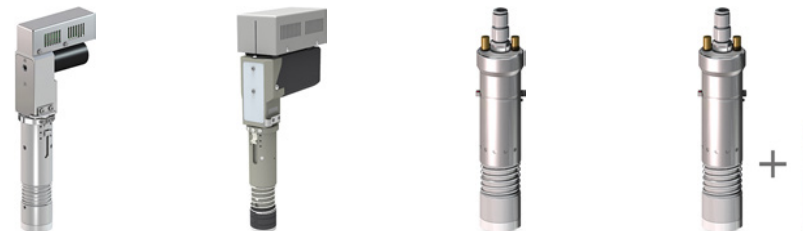
**Utilizzo**

EOT

EOT-250 + Portalama
(5208744)POT, portalama
0,63 mmPOT, portalama
1,5 mm + adattatore
di riduzione della
lama 1,5/0,63 mm
(5003138)

Z66**Numero articolo:** 5200479**Tipo**

Lama oscillante, a punta

Proprietà

Lama lunga dentata.

Materiali consigliati

- Espanso
- Tappeto isolante
- Cartone ondulato/Speciale

Dati tecnici

Taglio: 3,9 + 0,04 x Tm

Taglio finale: -

Profondità di taglio max.: 55 mm

Spessore della lama: 1,5 mm

Materiale della lama: HM

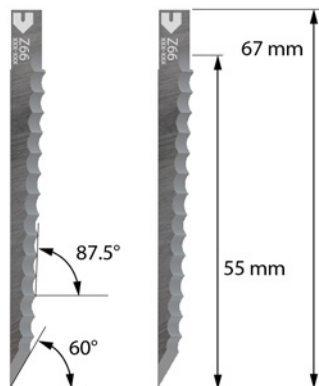
**Utilizzo**POT, portalama
1,5 mm**Z608****Numero articolo:** 5210315**Tipo**

Lama oscillante, a punta

ProprietàLama oscillante per la schiuma morbida fino a 54 mm di spessore e < 45 kg/m³**Materiali consigliati**

- Espanso

Dati tecnici

Taglio: 3,8 + 0,03 x Tm

Taglio finale: -

Profondità di taglio max.: 56 mm

Spessore della lama: 1,5 mm

Materiale della lama: HSS

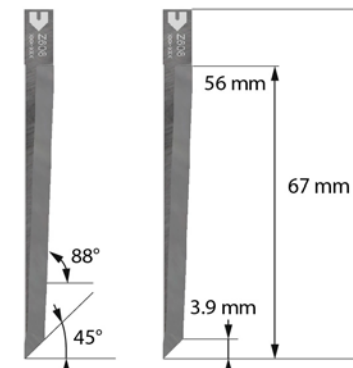
**Utilizzo**

EOT-250

POT, portalama
1,5 mm

Z606**Numero articolo:** 5210312**Tipo**

Lama oscillante, a punta

ProprietàLama oscillante per la schiuma morbida fino a 70 mm di spessore e < 45 kg/m³**Materiali consigliati**

- Espanso

Dati tecnici

Taglio: 3,8 + 0,03 x Tm

Taglio finale: -

Profondità di taglio max.: 72 mm

Spessore della lama: 1,5 mm

Materiale della lama: HSS

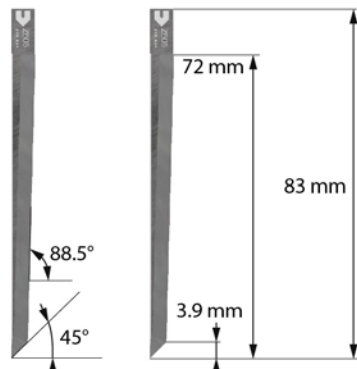
**Utilizzo**

EOT-250

POT, portalama
1,5 mm**Z604****Numero articolo:** 5210310**Tipo**

Lama oscillante, a punta

ProprietàLama oscillante per la schiuma morbida fino a 90 mm di spessore e < 45 kg/m³**Materiali consigliati**

- Espanso

Dati tecnici

Taglio: 3,8 + 0,02 x Tm

Taglio finale: -

Profondità di taglio max.: 92 mm

Spessore della lama: 1,5 mm

Materiale della lama: HSS

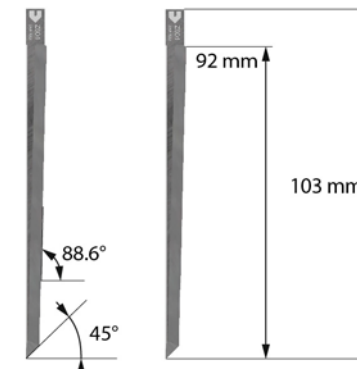
**Utilizzo**

EOT-250

POT, portalama
1,5 mm

Z602**Numero articolo:** 5210306**Tipo**

Lama oscillante, a punta

ProprietàLama oscillante per la schiuma morbida fino a 110 mm di spessore e < 45 kg/m³**Materiali consigliati**

- Espanso

Dati tecnici

Taglio: 3,8 + 0,02 x Tm

Taglio finale: -

Profondità di taglio max.: 112 mm

Spessore della lama: 1,5 mm

Materiale della lama: HSS

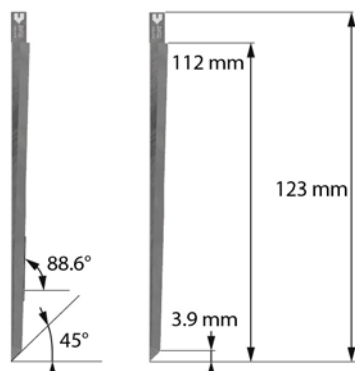
**Utilizzo**

EOT-250

POT, portalama
1,5 mm**Z42****Numero articolo:** 3910324**Tipo**

Lama oscillante, a punta piatta

Proprietà

Lama oscillante robusta con un piccolo taglio iniziale. Simile a Z26.

Materiali consigliati

- Pelle
- Tessuto; tessile
- Cartone ondulato

Dati tecnici

Taglio: 0,7 x Tm

Taglio finale: 0,80 mm

Profondità di taglio max.: 7,8 mm

Profondità di lama: 0,63 mm

Materiale della lama: HM

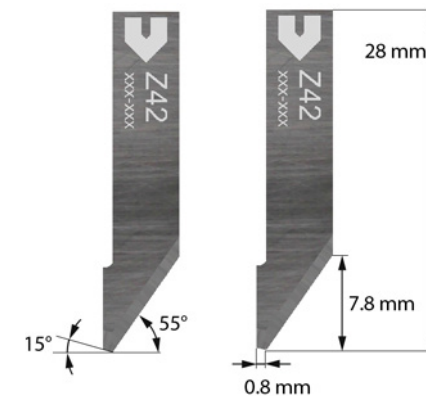
**Utilizzo**

EOT

EOT-250 + Portalama
(5208744)POT, portalama
0,63 mmPOT, portalama
1,5 mm + adattatore
di riduzione della
lama 1,5/0,63 mm
(5003138)

Z42c (rivestito)**Numero articolo:** 5203005**Tipo**

Lama oscillante, a punta piatta

Proprietà

Lama oscillante robusta con la geometria del Z42. La lama serve al raggiungimento di periodi prolungati. Rivestimento Speciale per la lavorazione della pelle.

Materiali consigliati

- Pelle

Dati tecnici

Taglio: 0,7 x Tm

Taglio finale: 0,80 mm

Profondità di taglio max.: 7,8 mm

Profondità di lama: 0,63 mm

Materiale della lama: HM

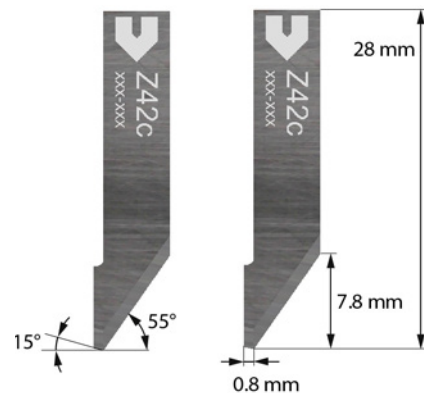
**Utilizzo**

EOT

EOT-250 + Portalama
(5208744)POT, portalama
0,63 mmPOT, portalama
1,5 mm + adattatore
di riduzione della
lama 1,5/0,63 mm
(5003138)**Z43****Numero articolo:** 3910325**Tipo**

Lama oscillante, a punta piatta

Proprietà

Lama oscillante robusta Simile a Z42 ma con un taglio minore e un taglio finale maggiore.

Materiali consigliati

- Pelle
- Tessuto; tessile
- Cartone ondulato

Dati tecnici

Taglio: -0,8 + 0,7 x Tm

Taglio finale: 1,55 mm

Profondità di taglio max.: 7,8 mm

Profondità di lama: 0,63 mm

Materiale della lama: HM

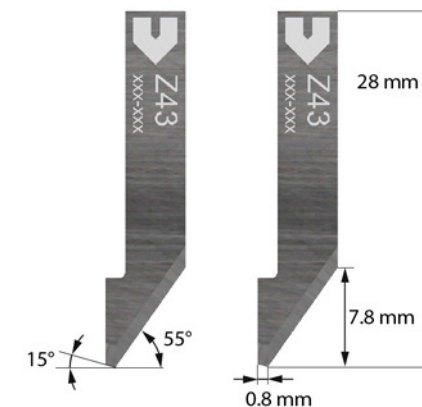
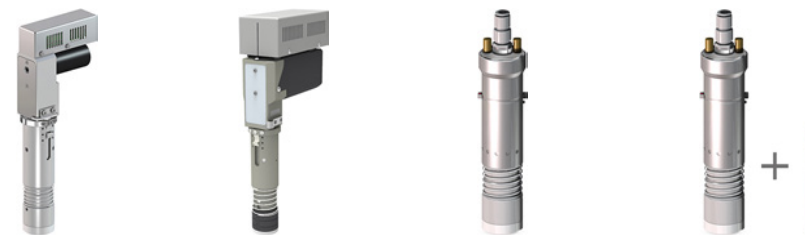
**Utilizzo**

EOT

EOT-250 + Portalama
(5208744)POT, portalama
0,63 mmPOT, portalama
1,5 mm + adattatore
di riduzione della
lama 1,5/0,63 mm
(5003138)

Z204**Numero articolo:** 5221187**Tipo**

Lama oscillante, a punta piatta

Proprietà

Molto appuntita, lama sottile con il minimo overcut per il taglio di raggi piccoli e/o piccoli dettagli

Materiali consigliati

- Pelle

Dati tecnici

Taglio: 0,67 + 0,12 x Tm

Taglio finale: -

Profondità di taglio max.: 8,5 mm

Profondità di lama: 0,63 mm

Materiale della lama: HM

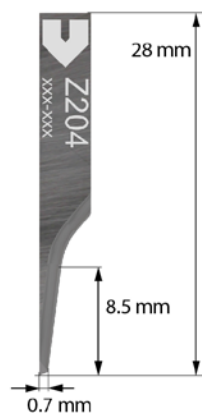
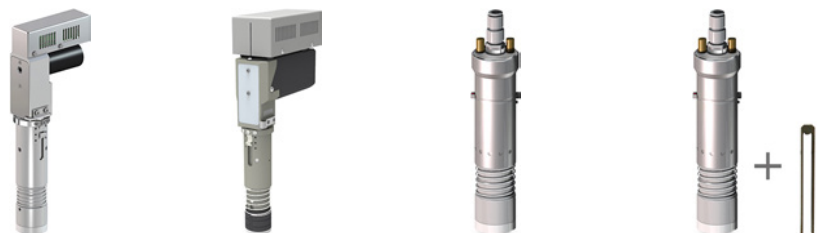
**Utilizzo**

EOT

EOT-250 + Portalama
(5208744)POT, portalama
0,63 mmPOT, portalama
1,5 mm + adattatore
di riduzione della
lama 1,5/0,63 mm
(5003138)**Z26****Numero articolo:** 3910317**Tipo**

Lama oscillante, a punta piatta

Proprietà

Lama oscillante, robusta.

Materiali consigliati

- Tessuto; tessile
- Pelle
- Cartone ondulato
- Feltro
- Gomma
- Pannello sandwich

Dati tecnici

Taglio: 1,2 + 0,51 x Tm

Taglio finale: -

Profondità di taglio max.: 8,7 mm

Profondità di lama: 0,63 mm

Materiale della lama: HM

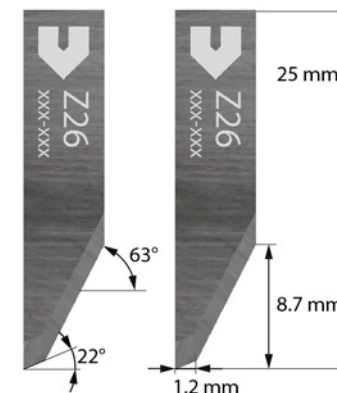
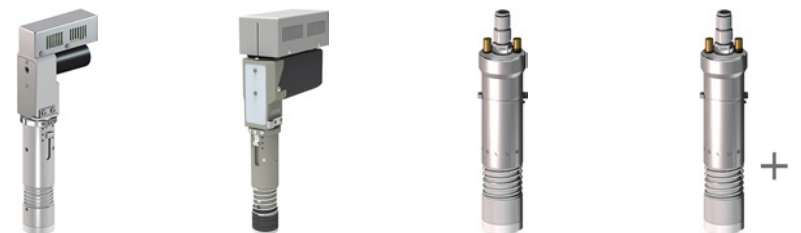
**Utilizzo**

EOT

EOT-250 + Portalama
(5208744)POT, portalama
0,63 mmPOT, portalama
1,5 mm + adattatore
di riduzione della
lama 1,5/0,63 mm
(5003138)

Z82**Numero articolo:** 5205519**Tipo**

Lama oscillante, a punta piatta

Proprietà

Usare solo con una base dura (PLP).

Materiali consigliati

- Guarnizioni in grafite rinforzate

Dati tecnici

Taglio: 2,2 + 0,36 x Tm

Taglio finale: -

Profondità di taglio max.: 9,3 mm

Spessore della lama: 1,5 mm

Materiale della lama: HM

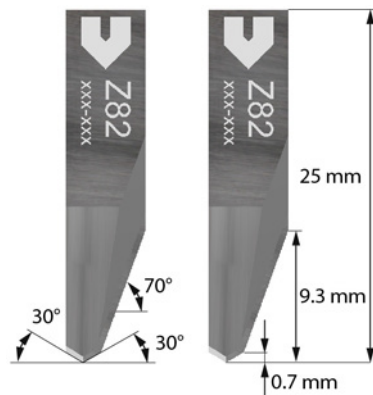
**Utilizzo**

POT, portalamina 1,5 mm +
pattino e molla (5205984) +
molla di pressione debole (3120030)

Z104**Numero articolo:** 5221104**Tipo**Lama a trazione con gambo piatto/
Lama oscillante con gambo piatto**Proprietà**Lama per il taglio di materiali sottili. Adatta al
taglio di raggi piccoli.**Materiali consigliati**

- Cartone ondulato (7 mm)

Dati tecnici

Taglio: 1.4 + 0.18 x Tm

Taglio finale: -

Profondità di taglio max.: 11 mm

Spessore della lama: 0,63 mm

Materiale della lama: HM

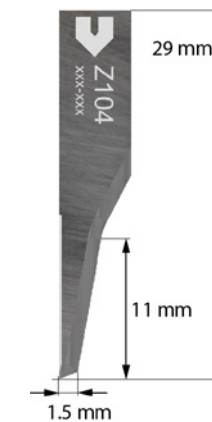
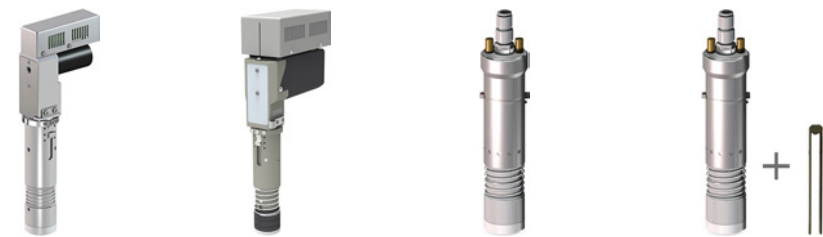
**Utilizzo**

EOT

EOT-250 + Portalamina
(5208744)POT, portalamina
0,63 mmPOT, portalamina
1,5 mm + adattatore
di riduzione della
lama 1,5/0,63 mm
(5003138)

Z41**Numero articolo:** 3910323**Tipo**

Lama oscillante, a punta piatta

Proprietà

Lama oscillante con taglio ridotto.

Materiali consigliati

- Pelle
- Cartone ondulato
- Tessuto; tessile
- Feltro
- Espanso

Dati tecnici

Taglio: 0,8 + 0,18 x Tm

Taglio finale: 1,20 mm

Profondità di taglio max.: 11,3 mm

Profondità di lama: 0,63 mm

Materiale della lama: HM

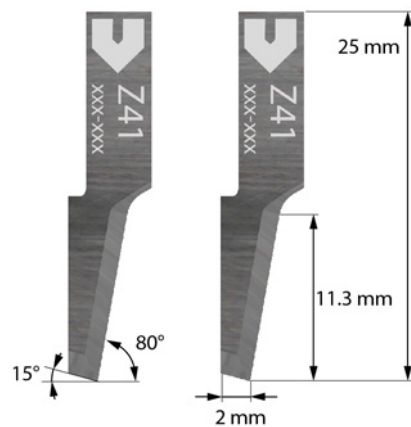
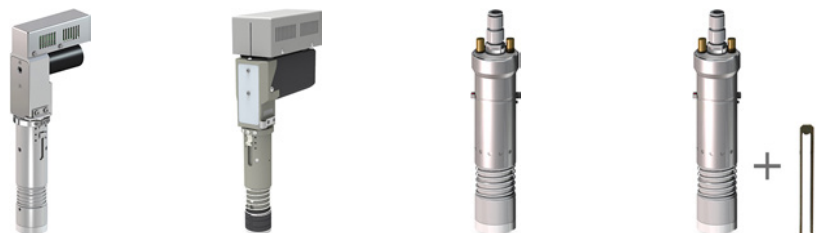
**Utilizzo**

EOT

EOT-250 + Portalama
(5208744)POT, portalama
0,63 mmPOT, portalama
1,5 mm + adattatore
di riduzione della
lama 1,5/0,63 mm
(5003138)**Z62****Numero articolo:** 5002488**Tipo**

Lama oscillante, a punta piatta

ProprietàLama oscillante con taglio ridotto.
Come Z41, ma più lunga.**Materiali consigliati**

- Pelle
- Cartone ondulato
- Tessuto; tessile
- Feltro
- Espanso

Dati tecnici

Taglio: 0,8 + 0,21 x Tm

Taglio finale: 1,20 mm

Profondità di taglio max.: 14,5 mm

Profondità di lama: 0,63 mm

Materiale della lama: HM

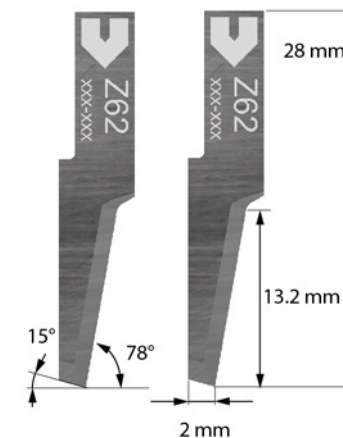
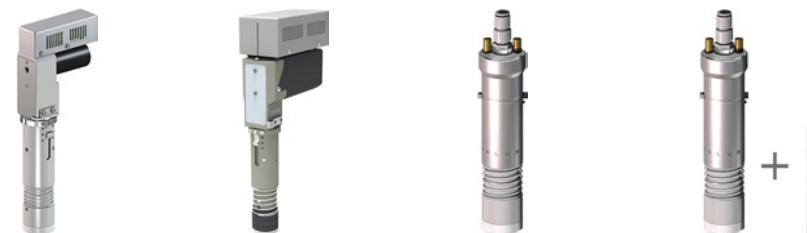
**Utilizzo**

EOT

EOT-250 + Portalama
(5208744)POT, portalama
0,63 mmPOT, portalama
1,5 mm + adattatore
di riduzione della
lama 1,5/0,63 mm
(5003138)

Z202**Numero articolo:** 5209985**Tipo**

Lama oscillante, a punta piatta

Proprietà

Lama oscillante con due bordi attivi per una lavorazione veloce di pannelli sandwich leggeri e cartacei 10 mm.

Materiali consigliati

- Pannello sandwich 10 mm

Dati tecnici

Taglio: 5,5 mm

Taglio finale: -

Profondità di taglio max.: 14,5 mm

Spessore della lama: 1,5 mm

Materiale della lama: HM

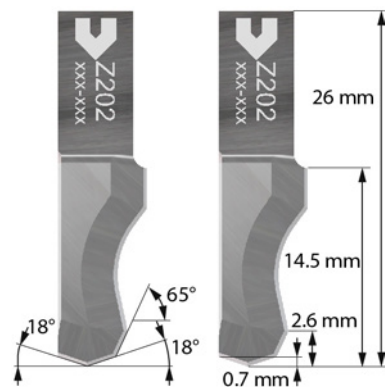
**Utilizzo**

EOT-250

Z203**Numero articolo:** 5210145**Tipo**

Lama oscillante, a punta piatta

Proprietà

Lama oscillante con due bordi attivi per una lavorazione veloce di pannelli sandwich leggeri e cartacei spessi 12,7 mm.

Materiali consigliati

- Pannello sandwich 12,7 mm

Dati tecnici

Taglio: 5,5 mm

Taglio finale: -

Profondità di taglio max.: 17 mm

Spessore della lama: 1,5 mm

Materiale della lama: HM

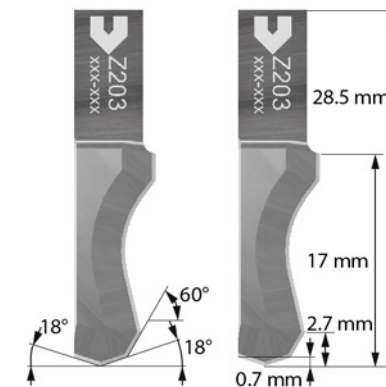
**Utilizzo**

EOT-250

Z201**Numero articolo:** 5209201**Tipo**

Lama oscillante, a punta piatta

Proprietà

Lama oscillante con due bordi attivi per una lavorazione veloce di pannelli sandwich leggeri e cartacei 16 mm.

Materiali consigliati

- Pannello sandwich 16 mm

Dati tecnici

Taglio: 6,4 mm

Taglio finale: -

Profondità di taglio max.: 17,4 mm

Spessore della lama: 1,5 mm

Materiale della lama: HM

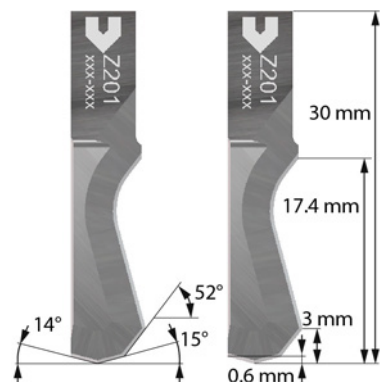
**Utilizzo**

EOT-250

Z61**Numero articolo:** 5201343**Tipo**

Lama oscillante, a punta piatta

Proprietà

Lama oscillante molto robusta e con ottima capacità di carico.

Materiali consigliati

- Pannello sandwich
- Cartone ondulato
- Pannelli PP

Dati tecnici

Taglio: 2,5 + 0,15 x Tm

Taglio finale: -

Profondità di taglio max.: 20 mm

Spessore della lama: 1,5 mm

Materiale della lama: HM

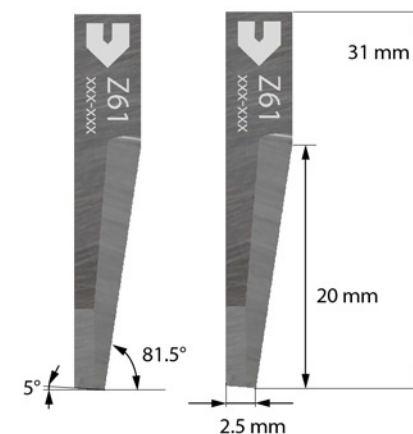
**Utilizzo**

EOT-250

POT, portalama
1,5 mm

Z63**Numero articolo:** 5002637**Tipo**

Lama oscillante, a punta piatta

Proprietà

Lama oscillante con taglio ridotto.
 Simile a Z62, sebbene più lungo ed un po' meno stabile.

Materiali consigliati

- Espanso
- Tappeto isolante

Dati tecnici

Taglio: 0,8 + 0,12 x Tm
 Taglio finale: 1,20 mm
 Profondità di taglio max.: 28 mm
 Profondità di lama: 0,63 mm
 Materiale della lama: HM

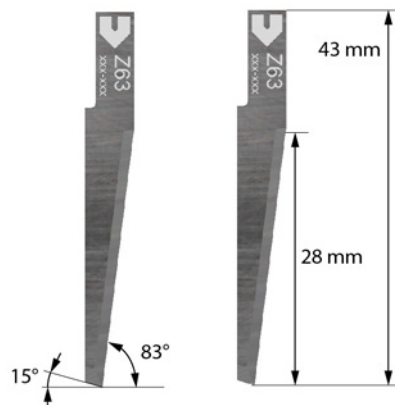
**Utilizzo**

EOT

EOT-250 + Portalama
(5208744)POT, portalama
0,63 mmPOT, portalama
1,5 mm + adattatore
di riduzione della
lama 1,5/0,63 mm
(5003138)**Z68****Numero articolo:** 5204301**Tipo**

Lama oscillante, a punta piatta

Proprietà

Lama per materiali sandwich

Materiali consigliati

- Pannello sandwich
- Cartone ondulato
- Pannelli PP

Dati tecnici

Taglio: 1,9 + 0,12 x Tm
 Taglio finale: -
 Profondità di taglio max.: 29 mm
 Spessore della lama: 1,5 mm
 Materiale della lama: HM

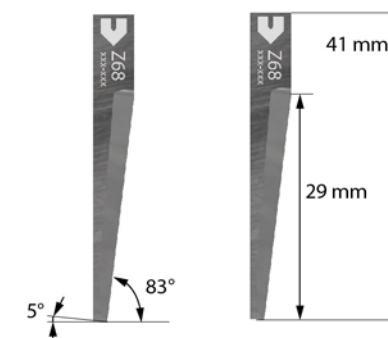
**Utilizzo**

EOT-250

POT, portalama
1,5 mm

Z69**Numero articolo:** 5204302**Tipo**

Lama oscillante, a punta piatta

Proprietà

Lama per materiali sandwich

Materiali consigliati

- Pannello sandwich
- Cartone ondulato
- Pannelli PP

Dati tecnici

Taglio: 1,7 + 0,11 x Tm

Taglio finale: -

Profondità di taglio max.: 35 mm

Spessore della lama: 1,5 mm

Materiale della lama: HM

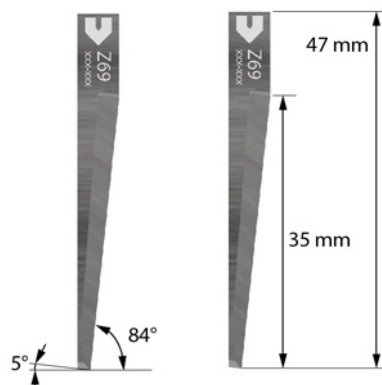
**Utilizzo**

EOT-250

POT, portalama
1,5 mm**Z607****Numero articolo:** 5210317**Tipo**

Lama oscillante, a punta piatta

ProprietàLama oscillante per la schiuma morbida fino a 54 mm di spessore e < 45 kg/m³**Materiali consigliati**

- Espanso

Dati tecnici

Taglio: 3,8 + 0,03 x Tm

Taglio finale: -

Profondità di taglio max.: 56 mm

Spessore della lama: 1,5 mm

Materiale della lama: HSS

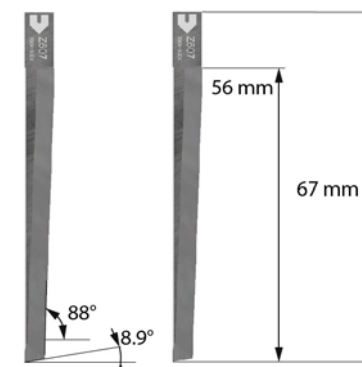
**Utilizzo**

EOT-250

POT, portalama
1,5 mm

Z64**Numero articolo:** 5002739**Tipo**

Lama oscillante, a punta piatta

Proprietà

Lama economica per materiali morbidi e spessi. Breve durata.

Materiali consigliati

- Espanso
- Tappeto isolante

Dati tecniciTaglio: $3,5 + 0,03 \times Tm$

Taglio finale: -

Profondità di taglio max.: 57 mm

Spessore della lama: 1,5 mm

Materiale della lama: HSS

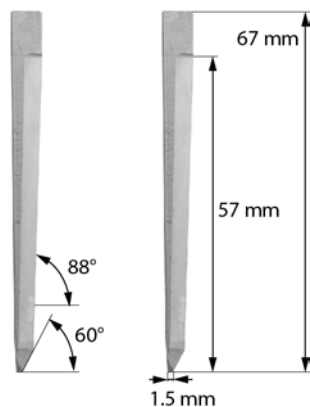
**Utilizzo**POT, portalama
1,5 mm**Z605****Numero articolo:** 5210319**Tipo**

Lama oscillante, a punta piatta

ProprietàLama oscillante per la schiuma morbida fino a 70 mm di spessore e $< 45 \text{ kg/m}^3$ **Materiali consigliati**

- Espanso

Dati tecniciTaglio: $3,8 + 0,03 \times Tm$

Taglio finale: -

Profondità di taglio max.: 72 mm

Spessore della lama: 1,5 mm

Materiale della lama: HSS

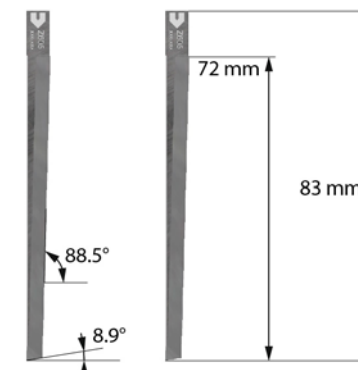
**Utilizzo**

EOT-250

POT, portalama
1,5 mm

Z603**Numero articolo:** 5210320**Tipo**

Lama oscillante, a punta piatta

ProprietàLama oscillante per la schiuma morbida fino a 90 mm di spessore e < 45 kg/m³**Materiali consigliati**

- Espanso

Dati tecnici

Taglio: 3,8 + 0,02 x Tm

Taglio finale: -

Profondità di taglio max.: 92 mm

Spessore della lama: 1,5 mm

Materiale della lama: HSS

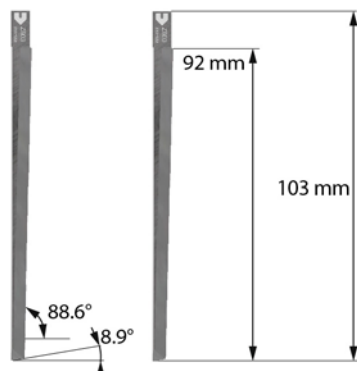
**Utilizzo**

EOT-250

POT, portalama
1,5 mm**Z601****Numero articolo:** 5209223**Tipo**

Lama oscillante, a punta piatta

ProprietàLama oscillante per la schiuma morbida fino a 110 mm di spessore e < 45 kg/m³**Materiali consigliati**

- Espanso

Dati tecnici

Taglio: 3,8 + 0,02 x Tm

Taglio finale: -

Profondità di taglio max.: 112 mm

Spessore della lama: 1,5 mm

Materiale della lama: HSS

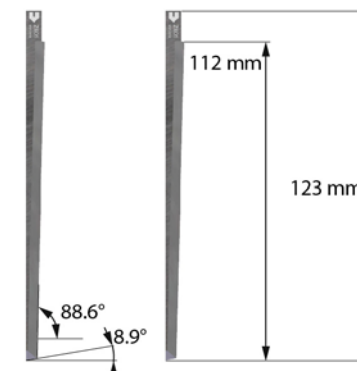
**Utilizzo**

EOT-250

POT, portalama
1,5 mm

Z53**Numero articolo:** 4800059**Tipo**

Lama rotativa

Proprietà

Lama circolare per il taglio di tessuti monostrato.

Materiali consigliati

- Aramide
- Panno in fibra di vetro
- Tessuti monostrato
- Tessili

Dati tecnici

Profondità di taglio max.: 2,0 mm

Spessore della lama: 0,6 mm

Materiale della lama: HM

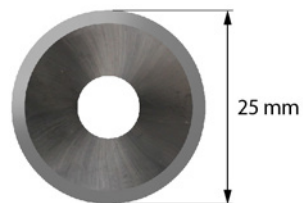
**Utilizzo**

DRT



PRT

Z50**Numero articolo:** 3910335**Tipo**

Lama rotativa

Proprietà

Lama a 10-segmenti, simile a Z51/Z52, ma con un minore sovrataglio e forza di taglio superiore.

Materiali consigliati

- Tessili
- Prodotti tecnici tessili
- Fibra di carbonio
- Fibra di vetro
- Fibra aramidica

Dati tecnici

Profondità di taglio max.: 3,5 mm

Spessore della lama: 0,6 mm

Materiale della lama: HM

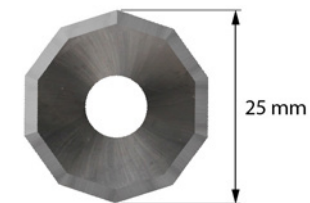
**Utilizzo**

DRT



PRT

Z51**Numero articolo:** 3910336**Tipo**

Lama rotativa

Proprietà

Lama a 10 segmenti.

Materiali consigliati

- Tessili
- Prodotti tecnici tessili
- Fibra di carbonio
- Fibra di vetro
- Fibra aramidica

Dati tecnici

Profondità di taglio max.: 5,0 mm

Spessore della lama: 0,6 mm

Materiale della lama: HM

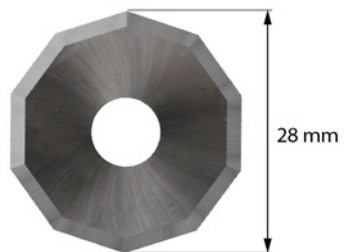
**Utilizzo**

DRT



PRT

Z52**Numero articolo:** 3910337**Tipo**

Lama rotativa

Proprietà

Lama a 10 segmenti, simile a Z50 / Z51, ma con un maggior sovrataglio e forza di taglio inferiore.

Materiali consigliati

- Tessili
- Prodotti tecnici tessili
- Fibra di carbonio
- Fibra di vetro
- Fibra aramidica

Dati tecnici

Profondità di taglio max.: 7,0 mm

Spessore della lama: 0,6 mm

Materiale della lama: HM

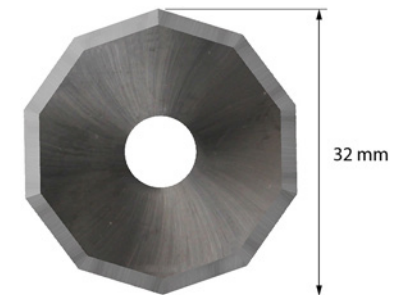
**Utilizzo**

DRT



PRT

Z55**Numero articolo:** 5205751**Tipo**

Lama rotante

Proprietà

Utilizzare solo con supporto per il taglio Specialee PU.

Materiali consigliati

- Prodotti tecnici tessili (PES, PVC, ecc.)
- Fibra di carbonio
- Fibra di vetro

Dati tecnici

Profondità di taglio max.: 1 mm (strato)

Spessore della lama: 0,3 mm

Materiale della lama: HSS

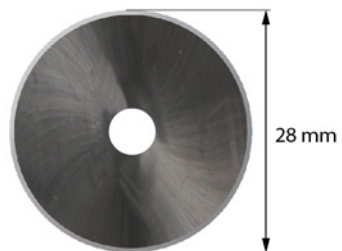
**Utilizzo**

WKT

2.4 Lama Wild

N art.	Lama
3910151	W1 40/35°, con un tagliente
3910152	W2 30/35°, con un tagliente
3910153	W5 30/30°, con due taglienti
3910155	W7 30/35°, con un tagliente. lungo
3910156	W8 30/30°, con due taglienti, lunghi
3910157	W9 30/45°, con un tagliente. lungo
3910158	Wild tipo 1 40/35°, con un tagliente
3910159	Wild tipo 2 30/35°, con un tagliente
3910160	Wild tipo 3 40/30°, con due taglienti
3910161	Wild tipo 4 30/55°, con un tagliente
3910322	Z40 HSS per utensili EOT/POT

3 Frese

3.1 RM-L / RM-A / RM-A QC / RM-A QC ARC / RM-S / R45-s

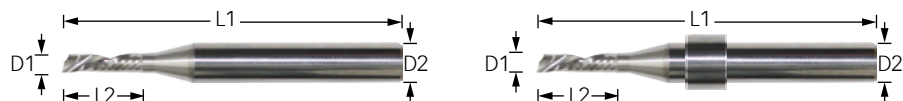

RXXX-A con anello di arresto (versione A)

3.1.1 Fresa multiuso Zünd^{1,2}

N°	Tipo	D1 [mm]	D2 [mm]	Tagliente	L1 [mm]	L2 [mm]	Max. giri/min	Speciale	RM-L	RM-A	RM-A QC	RM-A QC ARC	RM-S	R45-S
5209418	R202	2	6	1	58	6	50000	-	•	•	•		•	•
5209419	R203	3	6	1	58	11	50000	-	•	•	•		•	•
5209420	R204	4	6	1	58	14	46600	-	•	•	•		•	•
5209421	R205	5	6	1	58	16	37200	-	•	•	•		•	•
5209422	R206	6	6	1	58	22	31000	-	•	•	•		•	•
5211434	R202-A	2	6	1	58	6	50000	Versione A				•		
5211435	R203-A	3	6	1	58	11	50000	Versione A				•		
5211436	R204-A	4	6	1	58	14	46600	Versione A				•		
5211437	R205-A	5	6	1	58	16	37200	Versione A				•		
5211438	R206-A	6	6	1	58	22	31000	Versione A				•		

¹ Acrilico, alluminio, Dibond, Forex, MDF, Pertinax e plastica come PET, PP, PE, PVC-U, PS.

² Specifica per frese sviluppate per cutter Zünd. Concepita per materiali morbidi e duri.

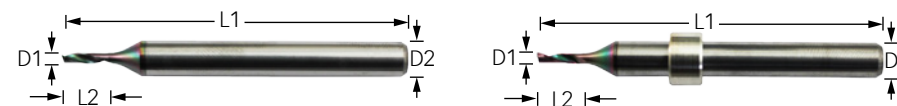

RXXX-A con anello di arresto (versione A)

3.1.2 Zünd fresa multiuso rivestita^{1,2,3}

N°	Tipo	D1 [mm]	D2 [mm]	Tagliente	L1 [mm]	L2 [mm]	Max. giri/min	Speciale	RM-L	RM-A	RM-A QC	RM-A QC ARC	RM-S	R45-S
5218133	R502	2	6	1	58	6	50000	-	•	•	•		•	•
5218135	R503	3	6	1	58	11	50000	-	•	•	•		•	•
5218137	R504	4	6	1	58	14	50000	-	•	•	•		•	•
5218139	R505	5	6	1	58	16	50000	-	•	•	•		•	•
5218141	R506	6	6	1	58	22	50000	-	•	•	•		•	•
5218134	R502-A	2	6	1	58	6	50000	A-Version				•		
5218136	R503-A	3	6	1	58	11	50000	A-Version				•		
5218138	R504-A	4	6	1	58	14	50000	A-Version				•		
5218140	R505-A	5	6	1	58	16	50000	A-Version				•		
5218142	R506-A	6	6	1	58	22	50000	A-Version				•		

¹ Acrilico, alluminio, Dibond, Forex, MDF, Pertinax e plastica come PET, PP, PE, PVC-U, PS.

² Specifica per frese sviluppate per cutter Zünd. Concepita per materiali morbidi e duri.

³ Lavorazione a secco dell'alluminio (senza Minimal Quantity Lubrication MQL).

3.1.3 Zünd Fresa ACM¹

N°	Tipo	D1 [mm]	D2 [mm]	Tagliente	L1 [mm]	L2 [mm]	Max. giri/min	Speciale	RM-L	RM-A	RM-A QC	RM-A QC ARC	RM-S	R45-s
5212027	R207	2	6	1	58	6	50000	-	•	•	•		•	•
5212028	R208	3	6	1	58	8	50000	-	•	•	•		•	•
5212030	R209	4	6	1	58	8	50000	-	•	•	•		•	•
5212253	R207-A	2	6	1	58	6	50000	A-Version				•		
5212254	R208-A	3	6	1	58	8	50000	A-Version				•		
5212255	R209-A	4	6	1	58	8	50000	A-Version				•		

¹ Fresa specifico per ACM (alluminio materiale composito), come Dibond, IGPA Bond Premium, IGPA Basic, Alucobond, Reynobond, Dibond Digital, Dillite.

3.1.4 Acrilico, Alluminio

N°	Tipo	D1 [mm]	D2 [mm]	Tagliente	L1 [mm]	L2 [mm]	Max. giri/min	Speciale	RM-L	RM-A	RM-A QC	RM-A QC ARC	RM-S	R45-s
3910742	R102	2	6	1	50	6	50000	-		•	•		•	•
3910738	R108	3	6	1	50	6	50000	-		•	•		•	•
3910743	R103	3	6	1	50	11	50000	-		•	•		•	•
3910739	R109	4	6	1	50	6	46600	-		•	•		•	•
3910744	R104	4	6	1	50	14	46600	-		•	•		•	•
3910793	R170	4	6	1	50	22	46600	-	•	•	•		•	•
3910773	R173	5	6	1	50	16	37200	-		•	•		•	•
3910794	R171	5	6	1	58	22	37200	-	•	•	•		•	•
3910740	R101	6	6	1	50	12	31000	-		•	•		•	•
3910741	R100	6	6	1	58	22	31000	-		•	•		•	•
3910798	R172	6	6	1	64	32	31000	-	•	•	•		•	•
3910747	R123	3	6	1	50	11	50000	Spinta verso il basso	•	•	•		•	•
3910748	R124	4	6	1	50	12	46600	Spinta verso il basso	•	•	•		•	•
3910749	R125	5	6	1	50	12	37200	Spinta verso il basso	•	•	•		•	•
3910750	R126	6	6	1	60	22	31000	Spinta verso il basso	•	•	•		•	•
5211741	R123-A	3	6	1	50	11	50000	Spinta verso il basso, Versione A				•		
5211742	R124-A	4	6	1	50	12	46600	Spinta verso il basso, Versione A				•		
5211743	R126-A	6	6	1	60	22	31000	Spinta verso il basso, Versione A				•		

3.1.5 Forex, MDF, Legno, Dibond

N°	Tipo	D1 [mm]	D2 [mm]	Tagliente	L1 [mm]	L2 [mm]	Max. giri/min	Speciale	RM-L	RM-A	RM-A QC	RM-A QC ARC	RM-S	R45-s
3910762	R112	2	6	1	50	6	50000	-		•	•		•	•
3910761	R153	3	6	1	50	6	50000	-		•	•		•	•
3910763	R113	3	6	1	50	11	50000	-		•	•		•	•
3910709	R154	4	6	1	50	8	46600	-		•	•		•	•
3910764	R114	4	6	1	50	12	46600	-		•	•		•	•
3910795	R157	4	6	1	50	14	46600	-		•	•		•	•
3910796	R158	4	6	1	50	22	46600	-	•	•	•		•	•
3910758	R115	5	6	1	50	16	37200	-		•	•		•	•
3910797	R159	5	6	1	58	22	37200	-	•	•	•		•	•
3910759	R116	6	6	1	58	22	31000	-		•	•		•	•
3910771	R117	6	6	1	56	28	31000	-		•	•			•
3910710	R156	6	6	1	64	32	31000	-	•	•	•			•
3910767	R133	3	6	1	50	11	50000	Spinta verso il basso	•	•	•		•	•
3910768	R134	4	6	1	50	14	46600	Spinta verso il basso	•	•	•		•	•
3910769	R135	5	6	1	50	16	37200	Spinta verso il basso	•	•	•		•	•
3910770	R136	6	6	1	60	22	31000	Spinta verso il basso	•	•	•		•	•
5211744	R133-A	3	6	1	50	11	50000	Spinta verso il basso, Versione A				•		
5211745	R134-A	4	6	1	50	14	46600	Spinta verso il basso, Versione A				•		
5211746	R136-A	6	6	1	60	22	31000	Spinta verso il basso, Versione A				•		

3.1.6 Schiuma leggera < 52 kg/m³

N°	Tipo	D1 [mm]	D2 [mm]	Tagliente	L1 [mm]	L2 [mm]	Max. giri/min	Speciale	RM-L	RM-A	RM-A QC	RM-A QC ARC	RM-S	R45-s
3910726	R118	6	6	2	75	27	48000	a 2 taglienti		•				
3910727	R119	6	6	2	100	40	48000	a 2 taglienti		•				
3910728	R120	6	6	2	100	53	25000	a 2 taglienti		•				
3910729	R121	3	3	2	75	25	-	a 2 taglienti	•	•				
5211644	R219	6	6	2	85	40	48000	a 2 taglienti	•					
5211645	R220	6	6	2	90	53	25000	a 2 taglienti	•					
5211733	R118-A	6	6	2	75	27	48000	a 2 taglienti Versione A			•	•		
5211734	R219-A	6	6	2	85	40	48000	a 2 taglienti Versione A			•	•		
5211735	R220-A	6	6	2	90	53	25000	a 2 taglienti Versione A			•	•		

3.1.7 Frese per incidere

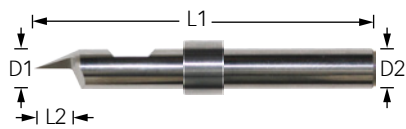
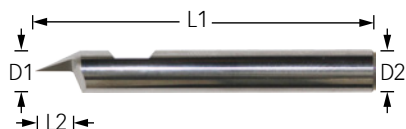

EX-A con anello di arresto (versione A)

N°	Tipo	D1 [mm]	D2 [mm]	Tagliente	L1 [mm]	L2 [mm]	Angolo	Max. giri/min	Speciale	RM-L	RM-A	RM-A QC	RM-A QC ARC	RM-S	R45-s
3910506	E6	6	6	1	50	2,7	92°	50000	Acrilico, Plastica	•	•	•		•	•
3910507	E7	6	6	1	50	4,7	60°	50000	Acrilico, Plastica	•	•	•		•	•
3910508	E8	6	6	1	50	7,5	40°	50000	Acrilico, Plastica	•	•	•		•	•
5211747	E6-A	6	6	1	50	2,7	92°	50000	Versione A				•		
5211748	E7-A	6	6	1	50	4,7	60°	50000	Versione A				•		
5211749	E8-A	6	6	1	50	7,5	40°	50000	Versione A				•		

3.1.8 Raggio della fresa

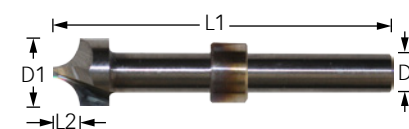
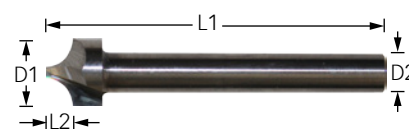

RXXX-A con anello di arresto (versione A)

N°	Tipo	D1 [mm]	D2 [mm]	Tagliente	L1 [mm]	L2 [mm]	Raggio	Max. giri/min	Speciale	RM-L	RM-A	RM-A QC	RM-A QC ARC	RM-S	R45-s
5213150	R210	6	6	2	50	2	2,0	50000	-	•	•	•		•	•
5213152	R211	10	6	2	50	4	4,0	50000	-	•	•	•		•	•
5213151	R210-A	6	6	2	50	2	2,0	50000	Versione A				•		
5213153	R211-A	10	6	2	50	4	4,0	50000	Versione A				•		

3.1.9 Frese V per scanalatura

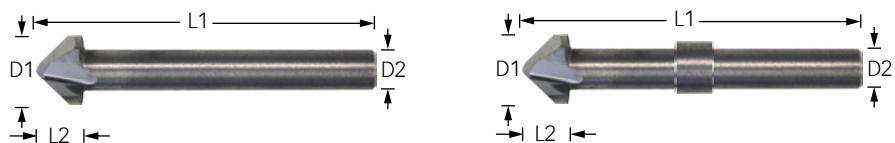

RXXX-A con anello di arresto (versione A)

N°	Tipo	D1 [mm]	D2 [mm]	Tagliente	L1 [mm]	L2 [mm]	Angolo	Max. giri/min	Speciale	RM-L	RM-A	RM-A QC	RM-A QC ARC	RM-S	R45-s
3910760	R140	10	6	1	44,5	4,1	90°	20000	Acrilico, Dibond		•			•	•
3910799	R141	10	6	2	50	4	90°	40000	Acrilico, Dibond	•	•	•		•	•
5211751	R141-A	10	6	2	50	4	90°	40000	Acrilico, Dibond, Versione A				•		

3.1.10 Lucidatura

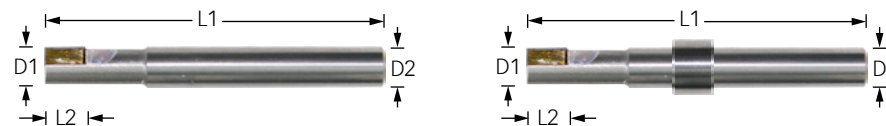

PXXX-A con anello di arresto (versione A)

N°	Tipo	D1 [mm]	D2 [mm]	Tagliente	L1 [mm]	L2 [mm]	Max. giri/min	Speciale	RM-L	RM-A	RM-A QC	RM-A QC ARC	RM-S	R45-s
3910780	P106	6	6	1	50	6	41000	Acrilico, Tagliente diamantata	•	•	•		•	•
5211750	P106-A	6	6	1	50	6	41000	Acrilico, Versione A				•		
5214210	P201	5,5	6	1	60	16	50000	Acrilico, Poli-cristallino Tagliente diamantata	•	•	•		•	•
5214211	P201-A	5,5	6	1	60	16	50000	Acrilico, Poli-cristallino Tagliente diamantata Versione A				•		

3.1.11 Frese speciali



N°	Tipo	D1 [mm]	D2 [mm]	Tagliente	L1 [mm]	L2 [mm]	Max. giri/min	Speciale	RM-L	RM-A	RM-A QC	RM-A QC ARC	RM-S	R45-s
3910452	R62	2.4	1/8"	2	38	10	-	Pertinax						•

3.2 URT 300 W / PN 150/450 W

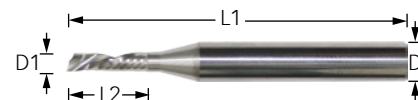

3.2.1 Acrilico, Alluminio

N°	Tipo	D1 [mm]	D2 [mm]	Tagliente	L1 [mm]	L2 [mm]	Max. giri/min	Speciale	URT	PN 150/450 W
3910730	R40	1	3	1	38	4	80000	-	•	•
3910734	R41	2	3	1	38	6	80000	-	•	•
3910735	R42	3	3	1	38	6	62000	-	•	•
3910737	R43	3	3	1	38	11	62000	-	•	•
3910700	R5	2	3	1	38	4	80000	Spinta verso il basso	•	•
3910736	R44	3	3	1	38	6	62000	Spinta verso il basso	•	•
3910705	R25	0,6	1/8"	2	38	3	-	a 2 taglienti		•
3910706	R26	0,8	1/8"	2	38	4,5	-	a 2 taglienti		•
3910707	R27	1	1/8"	2	38	4,5	-	a 2 taglienti		•
3910708	R28	1,2	1/8"	2	38	6	-	a 2 taglienti		•
3910701	R21	1,6	1/8"	2	38	8	-	a 2 taglienti		•
3910702	R22	2	1/8"	2	38	9	-	a 2 taglienti		•
3910703	R23	2,4	1/8"	2	38	9	-	a 2 taglienti		•
3910704	R24	3	1/8"	2	38	10	-	a 2 taglienti		•
3910718	R50	4	4	1	50	14	46000	-		•

3.2.2 Forex, MDF, Legno, Dibond

N°	Tipo	D1 [mm]	D2 [mm]	Tagliente	L1 [mm]	L2 [mm]	Max. giri/min	Speciale	URT	PN 150/450 W
3910752	R71	1	3	1	30	4	80000	-	•	•
3910753	R72	2	3	1	30	6	80000	-	•	•
3910755	R74	3	3	1	30	6	63600	-	•	•
3910756	R75	3	3	1	38	11	63600	-	•	•
3910754	R73	2	3	1	38	6	80000	Spinta verso il basso	•	•
3910757	R76	3	3	1	38	11	63600	Spinta verso il basso	•	•
3910715	R15	0,6	1/8"	1	38	2,5	-	-		•
3910716	R16	1	1/8"	1	38	4	-	-		•
3910717	R17	1,2	1/8"	1	38	5	-	-		•
3910711	R11	1,6	1/8"	1	38	5,5	-	-		•
3910712	R12	2	1/8"	1	38	9,5	-	-		•
3910713	R13	2,4	1/8"	1	38	9,5	-	-		•
3910714	R14	3	1/8"	1	38	9,5	-	-		•
3910720	R52	4	4	1	50	12	46600	-		•
3910719	R51	4	4	1	50	22	46600	-		•

3.2.3 Ottone duro

N°	Tipo	D1 [mm]	D2 [mm]	Tagliente	L1 [mm]	L2 [mm]	Max. giri/min	Speciale	URT	PN 150/450 W
3910424	R34	1	3	3	38	3	-	a 3 taglienti		•
3910421	R31	1,5	3	3	38	5	-	a 3 taglienti		•
3910422	R32	2	3	3	38	6	-	a 3 taglienti		•
3910425	R35	2,5	3	3	38	7	-	a 3 taglienti		•
3910423	R33	3	3	3	38	9	-	a 3 taglienti		•

3.2.4 Frese per incidere

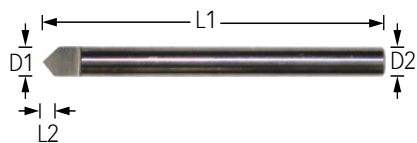

N°	Tipo	D1 [mm]	D2 [mm]	Tagliente	L1 [mm]	L2 [mm]	Angolo	Max. giri/min	Speciale	URT	PN 150/450 W
3910503	E3	3	3	1	38	2,7	36°	-	Lastre di incisione	•	•
3910509	E9	3	3	1	38	4,7	60°	-	Acrilico, Plastica	•	•
3910501	E1	3	3	1	38	7,5	90°	-	Acrilico, Plastica	•	•
3910502	E2	3	3	1	38	2,7	90°	-	Ottone	•	•
3910505	E5	3	1/8"	1	38	4,7	60°	-	Acrilico, Plastica		•
3910504	E4	3	1/8"	1	38	7,5	90°	-	Acrilico, Plastica		•

3.2.5 Frese speciali



N°	Tipo	D1 [mm]	D2 [mm]	Tagliente	L1 [mm]	L2 [mm]	Max. giri/min	Speciale	URT	PN 150/450
3910452	R62	2.4	1/8"	2	38	10	-	Pertinax		•

4 Rotelle per la cordonatura

4.1 CTT2 - Panoramica inserti di cordonatura



N°	Tipo	Ø Rotella per cordonatura [mm]	Larghezza cordonatura [punti]	Larghezza [mm]	Profondità [mm]	Commento
3910603	C201	24	4	1.5	1.0	Cartone 250-400 g/m ² senza matrice di cordonatura
3910604	C202	24	4	1.5	1.5	
3910602	C206	24	3	1.1	1.1	Cardboard 250-300 g/m ² without creasing matrix
3910612	C208	24	3	1.1	1.1	
3910611	C207	24	2	0.7	1.0	
3910601	C205	24	2	0.7	0.7	
5002275	C204	15	3	1.1	1.5	
5002277	C203	15	2	0.7	1.0	
5003247	C209	24	-	Crusher	-	Raggio 7 mm, Cartone ondulato
5003246	C213	24	8	3.0	-	Cartone ondulato
5003245	C212	24	4	1.5	-	
3910607	C214	-	4	-	-	
3910606	C210	24	2	1.3	5.0	Parchment and soft materials
3910605	C211	14	1	0.25	1.5	PVC- e PP 0,5-1,2 mm
5002540	C001	-	3	1.0	-	CTT2 + portalama tipo 1 PVC- e PP 0,5-1,2/0,5-1,0 mm
5002541	C002	-	1.5	0.5	-	CTT2 + portalama tipo 1 PVC- e PP 0,5-1,2/0,5-1,0 mm

4.2 CTT1 - Rotella per cordonatura senza supporto



N°	Tipo	Ø Rotella per cordonatura	Nottolino R	Angolo	Commento
5005632	C101	61	0.5	5°	Cartone ondulato 1 onda < 4.5 mm
5005633	C102	61	0.5	10°	Cartone ondulato 1 onda < 4.5 mm
5005634	C103	61	0.5	15°	Cartone ondulato 1 onda < 4.5 mm

Rotelle per la cordonatura

CTT3 - Rotella per cordonatura senza supporto

4.3 CTT3 - Rotella per cordonatura senza supporto



Item no.	Type	Ø Rotella per cordonatura [mm]	Nottolino R	Angolo	Notice
5205823	C301	90	1,0	15°	Cartone ondulato 2 onde > 4,5 mm
5205824	C302	90	0,5	15°	
5210477	C303	90	3	20°	
5210490	C304	90	3	10°	
5220226	C305	90	-	-	DISPA®

Lama di perforazione

Lucido

5 Lama di perforazione

5.1 Lucido

Figura	N °	Articolo	Taglio [mm]	Distanza [mm]	Max. Profondità [mm]
	5212381	P111 25 TPI	0,7	0,3	1,1
	5212382	P112 17 TPI	1,1	0,5	1,1

5.2 Cartone pieno / Polipropilene

Figura	N °	Articolo	Taglio [mm]	Distanza [mm]	Max. Profondità [mm]
	5212383	P113 12 TPI	1,1	1,0	1,1

Lama di perforazione

Cartone ondulato

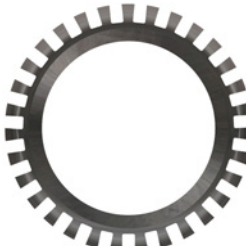
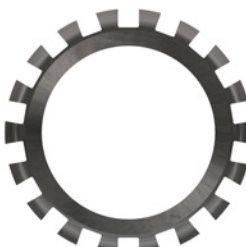

Figura	N °	Articolo	Taglio [mm]	Distanza [mm]	Max. Profondità [mm]
	5212384	P114 8 TPI	1,5	1,8	1,1

5.3 Cartone ondulato

Figura	N °	Articolo	Taglio [mm]	Distanza [mm]	Max. Profondità [mm]
	5212385	P115 4 TPI	3,0	3,0	4,0
	5212386	P116 3 TPI	5,0	5,0	4,0

Lama di perforazione

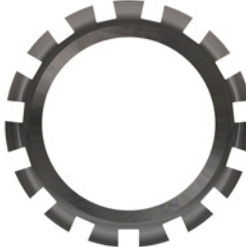
Portalama

Figura	N °	Articolo	Taglio [mm]	Distanza [mm]	Max. Profondità [mm]
	5212387	P117 2 TPI	7,0	5,0	4,0
	5212388	P118 1.5 TPI	10,0	10,0	4,0

5.4 Portalama









Figura	N °	Articolo
	5211782	Portalama per Lama perforazione

6 Punzonatori

6.1 Punzonatori HSS

Figura	N ° art.	Foro Ø [mm]	Alloggiamento portautensili Ø [mm]
	3999211	0,5	7
	3999213	0,8	7
	3999201	1	7
	3999200	1,2	7
	3999202	1,5	7
	3999203	2	7
	3999204	2,5	7
	3999205	3	7
	3999206	3,5	7
	3999207	4	7
	3999208	4,5	7
	3999209	5	7
	3999210	5,5	7

6.2 Punzonatori HM

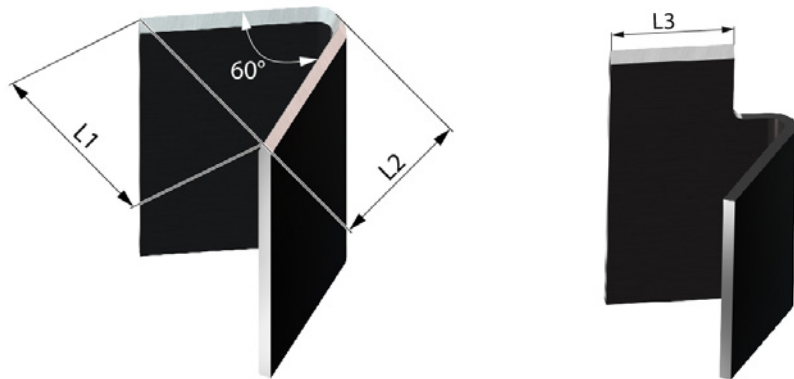

Figura	N ° art.	Foro Ø [mm]	Alloggiamento portautensili Ø [mm]
	3999101	1	4,5
	3999102	1,5	4,5
	3999103	2	4,5
	3999104	2,5	4,5
	3999105	3	7
	3999106	3,5	7
	3999107	4	7
	3999108	4,5	7
	3999109	5	7

6.3 Coltello per fori



N ° art.	Tipo	α	L1 [mm]	L2 [mm]	L3 [mm]
5218062	N101	60°	7,9	6	-
5218063	N102	60°	4,4	3	-
5218064	N103	-	-	-	5



6.4 Spina

Figura	N ° art.	Alloggiamento portautensili Ø [mm]
	3999111	4,5
	3999112	7

7 Utensili

Figura	N °	Articolo
	5206113	UCT, CTT2 [inserto 40 per modulo Tz completo con pattino e molla senza portalama]
	5206112	UCT, CTT2 [inserto 40 per modulo Tz senza molla e pattino e escluso portalama/ cordonatore]
	3102202	KCT [inserto 40 per modulo Tz per il taglio di fogli (la pressione del taglio regolabile con la molla)]
	3120133	UDT [cilindro portapenna 40 per modulo Tz]
	3120098	Inserto 28 per il modulo 2T, senza pattino scorrevole (per la testa tipo Tz-2T-P)
	5005638	CTT1 [Alloggiamento rotella per cordonatura]
	5212151	PTT1 (Strumento di perforazione con portalama)
	5219976	PCT [Press Cutting Tool, con Pattino scorrevole, senza Portalama]

8 Accessori per il taglio

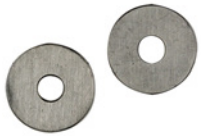
Figura	N °	Articolo
	5003138	Adattatore di riduzione della lama di 1,5 / 0,6 mm per POT-40 / 1,5; consente l'utilizzo di lame con 0,63 mm di spessore (Z20, Z41, etc.)
	5003139	Adattatore di riduzione della lama di 1,5 / 1,0 mm per POT-40 / 1,5; consente l'utilizzo di lame con 1 mm di spessore
	5206051	Rondelle guida 2 pezzi, WKT Ø 5/18 mm
	5212508	Strumento di regolazione lama EOT-250/POT, 1,5 mm

8.1 Portalama, lama piatta a trazione

Figura	N °	Articolo
	3960322	Tipo 1 (argento) per lama centrale di 1,5 mm di spessore (Z10, Z11, Z44, Z83)
	3960323	Tipo 2 (blu) per lama centrale di 0,63 mm di spessore (tipo Zünd 2, tipo Zünd 3)
	3960324	Tipo 3 (giallo) per lama eccentrica di 0,63 mm di spessore (Z16, Z17, tipo Zünd 6)
	3960320	Tipo 5 per lama eccentrica di 1,5 mm di spessore (Z46)
	5002251	Tipo 1 (argento) [per inserto 28 per il modulo 2T (ad es. Z10, Z11, ecc.)]
	5002252	Tipo 2 (blu) [per inserto 28 per il modulo 2T (ad es. Zünd Tipo 2, Zünd Tipo 3)]
	5002253	Tipo 3 (giallo) [per inserto 28 per il modulo 2T (ad es. Z16, Z17)]

Accessori per il taglio

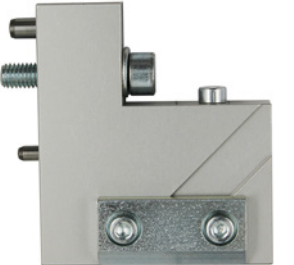
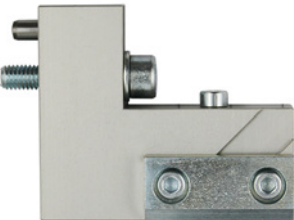

Portalama, lama V-Cut

8.2 Portalama, lama V-Cut

Figura	N °	Articolo
	5005928	Portalama 16 mm compl.; per lama trapezoidale (VCT G3)
	5005929	Portalama 10 mm compl.; per lama di metallo duro (VCT G3)
	5005930	Portalama 16 mm compl.; per lama di metallo duro (VCT G3)

Accessori per il taglio





Portalama, lama V-Cut

Figura	N °	Articolo
	5206262	Portalama 16 mm compl.; per lama trapezoidale (VCT S3/G3)
	5206264	Portalama 16 mm compl.; per lama di metallo duro (VCT S3/G3)
	5206263	Portalama 10 mm compl.; per lama di metallo duro (VCT S3/G3)

Accessori per il taglio

Portalama, lama PPT

8.3 Portalama, lama PPT

Figura	N °	Articolo
	3960331	Portalama per PPT; per lama Z30/Z31
	3960328	Portalama per PPT fino a 5 mm; per lama Z33
	3960329	Portalama per PPT fino a 2,5 mm; per lama Z33
	3960330	Portalama per PPT; per lama Z35

Accessori per il taglio

EOT

8.4 EOT

Figura	N °	Articolo
	5005885	Guidalama
	5201162	Cuscinetto
	5901424	Perni filettati 5 pezzi, portalama EOT
	5200665	Set di servizio 2, biella

8.5 EOT-250

Figura	N °	Articolo
	5208744	Portalama 0,6 mm
	5208751	Portalama 1,5 mm
	5208745	Biella
	5210884	Cuscinetto guida inferiore
	5204325	Cuscinetto

8.6 Pattini scorrevoli

Figura	N °	Articolo
	3120026	Pattino scorrevole, oscillazione 4 mm (EOT-40, EOT-3)
	5811445	Pattino scorrevole, oscillazione 8 mm (UCT)
	3120029	Pattino fisso (UCT, SCT)
	5205984	Pattino scorrevole, oscillazione 12 mm, metallo (POT+Z82)





Accessori per il taglio

Pattini scorrevoli

Figura	N °	Articolo
	5811541	Pattino scorrevole, oscillazione 12 mm (POT, EOT)
	3120033	Pattino scorrevole, 12 mm (POT, EOT3), senza molla di compressione
	3120114	Cursore, 12,5 mm (fessura 9,25 x 2,5 mm), per pattino scorrevole 3120033 (automontaggio)
	3120143	Pattino scorrevole, altezza regolabile (POT, EOT)

Accessori per il taglio

Pattini scorrevoli

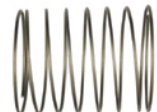
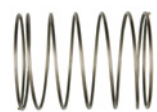
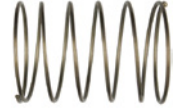
Figure	N °	Articolo
	5220612	Pattino scorrevole, rigido (PCT)
	3120028	Pattino scorrevole, oscillazione 8 mm con fessura grande per modulo Tz
	5002146	Cursore, rigido (bussola a 2T 28)
	3120021	Pattino scorrevole, portalama (KCM-S, KCT, C2)
	3120030	Molla debole
	3120031	Molla media
	3120032	Molla forte

Accessori per il taglio

KCM-S, KCT, C2-, C2-P-teste portautensili modulari

8.7 KCM-S, KCT, C2-, C2-P-teste portautensili modulari

Figura	N art.	Descrizione
	3910130	Chiavetta per cambio lama ZÜND (per tipi di lama Z1-Z5)
	3120013	Portapenna per KCM-S, C2
	3120011	Portalama per KCM-S, C2, C2-P Testa utensile (per lama per fogli)
	3120012	Portalama per KCM-S, C2, C2-P Testa utensile con pattino scorrevole, adatto per fogli „Diamond Grade“
	3120018	Molla espulsione per portalama, C2 / KCM-S
	3620106	Molla di pressione, blu (molla fino a 0,24 - 0,96 N) [KCT / CP / inserto 40 trovato]
	3620107	Molla di pressione, rossa (molla fino a 2,8 N) [KCT / CP / inserto 40 trovato]
	3620108	Molla di pressione, gialla (molla fino a 7 N) [KCT / CP / inserto 40 trovato]
	3620117	Molla di pressione, Specialee (molla fino a 20 N) [KCT / CP / inserto 40 trovato]

Accessori fresa

Pinze HSK-E 25, mandrini 3.6 KW

9 Accessori fresa

9.1 Pinze HSK-E 25, mandrini 3.6 KW

Figura	N art.	Descrizione
	5812807	ER16, Ø 4 mm, adatta a un diametro dell'albero 3,0 - 4,0 mm
	5812613	ER16, Ø 6 mm, adatta a un diametro dell'albero 5,0 - 6,0 mm
	5813108	ER16, Ø 7 mm, adatta a un diametro dell'albero 6,0 - 7,0 mm
	5812808	ER16, Ø 8 mm, adatta a un diametro dell'albero 7,0 - 8,0 mm
	5812799	Supporto della pinza HSK-E 25

9.2 Pinze, mandrini 1 KW

Figura	N art.	Descrizione
	3910500	Ø 1/8" (3,175 mm)
	3910497	Ø 1/4" (6,35 mm)
	3910498	Ø 3,0 mm
	3910499	Ø 4,0 mm
	3910496	Ø 6,0 mm

Accessori fresa

Pinze, mandrini 1 KW, QC





9.3 Pinze, mandrini 1 KW, QC

Figura	N art.	Descrizione
	5812106	Ø 6,0 mm

9.4 Pinze, mandrini 300 W

Figura	N art.	Descrizione
	3910491	Ø 3,0 mm

9.5 Pinze, mandrini 150/450 W

Figura	N art.	Descrizione
	3910492	Ø 1/8" (3,175 mm)
	3910494	Ø 2,0 mm
	1527491	Ø 2,5 mm
	3910491	Ø 3,0 mm
	3910493	Ø 4,0 mm

Accessori fresa



Materiale di consumo

9.6 Materiale di consumo

Figura	N art.	Descrizione
	5212231	Spazzola ad anello, tipi di fresa RM-L
	3621213	Spazzola ad anello, tipi di fresa moduli RZP, R45, R, URT
	5005271	Spazzola ad anello, tipi di fresa R45s, RM-A
	5202125	Lubrificante MMS, Accu-Lube LB4500, contenitori 1L

Accessori fresa

Materiale di consumo

Figura	N art.	Descrizione
	3621210	Pattino scorrevole per campana di aspirazione (RM-A) [moduli R / R45]
	5211032	Pina di fissaggio per pinza pneumatica, Ø 6,0 mm
	5812569	Wiper cilindrica, Ø 6,0 mm
	5812831	Wiper cilindrica, Ø 8,0 mm
	5812821	Attrezzo di pulizia a cono
	5813295	Pulitore a cono per mandrino motorizzato





Accessori fresa

Materiale di consumo

Figura	N art.	Descrizione
	5210057	Portafresa argento, Ø 9,0 mm (ARC RM-A QC)
	5210058	Portafresa nero, Ø 10,5 mm (ARC RM-A QC)
	5210059	Portafresa rosso, Ø 10,0 mm (ARC RM-A QC)
	5212478	Portafresa rosso, (ARC HSK RM-L)

10 Accessori disegno

10.1 Inseri, refill/portarefill

Figura	N art.	Descrizione
	3910223	Cilindro portapenna per penna a lunga durata - Super Giant
	3910222	Cilindro portapenne per penne argentate d'argento
	3205430	Cilindro portapenna per penne edding 400/404 - pennarello impermeabile
	5202649	Cilindro portapenna per penne edding 1880/140s
	3910200	Cilindro portapenna per penne

10.2 Penne

Figura	N °	Articolo
	3910201	Penne refill nere
	3910202	Penne refill blu
	3910203	Penne refill verdi
	3910204	Penne refill rosse
	3910224	Penne refill a lunga durata nere (Super Giant)
	3910205	Penna argentata

11 Materiali di taglio e fresatura



Piano per il taglio PLP (antracite)

Piano standard con modelli cutter senza materiale da trasporto. A causa delle dimensioni massime del materiale grezzo, pari a 1500 x 1000 mm, le zone di taglio maggiori devono essere coperte con più elementi.

Spessore: 2,5 mm



Piano per il taglio S (antracite)

Piano dello stesso materiale dei modelli con trasporto del materiale (nastro trasportatore). Il materiale di poliestere-tessuto non tessuto rinforzato con fibre tessili (PET) è disponibile in un solo pezzo per zone di taglio di tutte le dimensioni.

Spessore: 2,8 mm



Piano per il taglio ST (marrone)

Piano per il taglio sottile utilizzato soprattutto per il taglio passante in soluzioni di taglio per lamine. Consente un bordo di taglio ottimizzato e una linea di scrittura definita con precisione quando si usano plotter.

Larghezza max. disponibile 1800 mm.

Spessore: 1,0 mm



Piano per il taglio in PU rivestito (rosso)

Piano per il taglio con spesso strato in PU per il processo di taglio per mezzo di Wheel-Knife-Tool (WKT). L'aderenza mediante vuoto non è possibile a causa dell'impermeabilità all'aria.

Strato di PU: 2,0 mm.

Spessore totale: 5,1 mm



Protezione piano fresatura Sealgrid

Protezione piano fresatura con condizioni di aderenza speciali per il fissaggio del materiale nel processo di fresatura. Dimensione del materiale 1000 x 1600 mm – disponibile anche come rotolo 1 x 30 m.

Spessore: 2.0 mm



Protezione piano fresatura Sealgrid W

Protezione piano fresatura con condizioni di aderenza speciali per il fissaggio del materiale nel processo di fresatura. Larghezza del materiale 1530 mm

Spessore: 2.0 mm

Materiali di taglio e fresatura

Materiale grezzo

11.1 Materiale grezzo

N °	Articolo
2500200	Protezione piano per PLP (antracite), 2,5 mm, 1500 x 1000 mm
2500201	Protezione piano per ST (marrone), 1,0 mm, 1800 x 20000 mm

11.2 Protezione piano fresatura Sealgrip

N °	Articolo
5200362	Protezione piano fresatura Sealgrip, 1000 x 1600 mm
3912208	Protezione piano fresatura Sealgrip rullo 30 m, larghezza 1 m

11.3 Protezione piano fresatura Sealgrip W

N °	Articolo
5217164	Protezione piano fresatura Sealgrip W, 1530 mm x 2500 mm
5217165	Protezione piano fresatura Sealgrip W, 1530 mm x 3200 mm
5217163	Protezione piano fresatura Sealgrip W rullo 60 m, larghezza 1,53 m

Materiali di taglio e fresatura

G3-Serie

11.4 G3-Serie

Cutter	Piano per il taglio PLP (antracite)		Piano per il taglio S (antracite)		Piano per il taglio in PU rivestito rosso	
	N °	Quantità	N °	Quantità	N °	Quantità
M-1600	3930010	2	3912241	1	3940010	1
M-2500	3930002	3	3930202	1	3940002	1
L-2500	3930001	4	3930201	1	3940001	1
L-3200	3930004	6	3930204	1	3940004	1
XL-1600	3930009	4	3930205	1	-	-
XL-3200	3930003	8	3930203	1	-	-
2XL-1600	3930008	4	3930206	1	-	-
2XL-3200	3930007	8	3912170	1	-	-
3XL-1600	3930005	6	3930243	1	-	-
3XL-2500	3930011	8	3930207	1	-	-
3XL-3200	3930006	12	3930208	1	-	-

11.5 S3-Serie

Cutter	Piano per il taglio PLP (antracite)		Piano per il taglio S (antracite)		Piano per il taglio ST (marrone)	
	N °	Quantità	N °	Quantità	N °	Quantità
M-800	3934001	2	3912229	1	3915000	1
M-1200	3934002	2	3912239	1	a. A.	
M-1600	3930010	2	3912241	1	a. A.	
L-1200	3934004	4	3912240	1	a. A.	
L-1600	3934005	4	3912237	1	a. A.	
XL-1200	3934006	4	3912242	1	a. A.	

11.6 L3-Serie

Cutter	Piano per il taglio PLP (antracite)		Piano per il taglio S (antracite)		Piano per il taglio S (verde)	
	N °	Quantità	N °	Quantità	N °	Quantità
L3 C-40	-	-	3936001	1	3936003	1
L3 C-56	-	-	3936002	1	3936004	1

11.7 PN-Serie

Cutter	Piano per il taglio PLP (antracite)		Piano per il taglio S (antracite)		Piano per il taglio ST (marrone)	
	N °	Quantità	N °	Quantità	N °	Quantità
S-800	3912140	1	3912147	1	3912143	1
M-800	3912120	1	3912150	1	3912125	1
M-1200	3912121	2	3912151	1	3912126	1
M-1600	3912122	2	3912152	1	3912127	1
L-800	3912123	2	3912153	1	3912128	1
L-1200	3912124	2	3912154	1	3912129	1
LR-1600	3912135	4	3912155	1	3912141	1
LH-1600	3912135	4	3912155	1	3912141	1
L-2500	3912136	4	3912156	1	3912142	2
L-3000	3912164	6	3912166	1	3912165	2
XL-800	3912137	2	3912157	1	3912132	1
XL-1200	3912138	4	3912158	1	3912133	1
XL-1600	3912134	4	-	-	3912145	2
XL-2500	3912139	6	3912159	1	3912146	2
XL-3000	3912167	8	3912169	1	3912168	2
2XL-3000	3912184	8	-	-	-	-
3XL-3000	-	-	3912186	1	-	-

11.8 LC-Serie

Cutter	Piano di taglio PLP (antracite)		Piano per il taglio S (antracite)		Piano per il taglio S (antracite) 4.0 mm	
	N °	Quantità	N °	Quantità	N °	Quantità
LC-2400	3912171	3	3912181	1	3912160	1
LC-1400	3912112	1	-	-	3912148	1
LC-1800	3912111	2	-	-	3912149	1
LC-2600	3912113	2	-	-	3912161	1
LC-5200	3912114	3	-	-	3912162	1
LC-16/52	-	-	-	-	3912172	1
LC-27/32	-	-	-	-	3912163	2

11.9 P-Serie

Cutter	Piano di taglio PLP (antracite)		Piano per il taglio ST (marrone)	
	N °	Quantità	N °	Quantità
P-700	3912101	1	3912105	1
P-1200	3912102	2	3912106	1
P-1600	3912109	2	3912110	1
P-2000	3912107	4	3912108	1

12 Nastri trasportatori

12.1 Accessori

N °	Articolo
5211233	Adesivo per montaggio di trasporto 50 ml incl. ugelli di miscelazione e spatola
3913000	Adesivo Speciale per montaggio di trasporto
3110997	Nastro adesivo in tessuto Speciale, larghezza 50 mm, lunghezza 5 m
5802298	Pistola dosatrice

12.2 Serie G3

12.2.1 M-1600

N °	Articolo
3923055	Nastro trasportatore, M-1600
3923056	Nastro trasportatore, M-1600+M-CE800
3923057	Nastro trasportatore, M-1600+M-CE800+M-CE800
3923058	Nastro trasportatore, M-1600+M-CE1600+M-CE800
3923059	Nastro trasportatore, M-1600+M-CE1600
3923060	Nastro trasportatore, M-1600+M-CE1600+M-CE1600

Nastri trasportatori

Serie G3

12.2.2 M-2500

N °	Articolo
3923002	Nastro trasportatore, M-2500
3923003	Nastro trasportatore, M-2500 + M-CE1250
3923004	Nastro trasportatore, M-2500 + M-CE2500
3923013	Nastro trasportatore, M-2500 + M-CE1250 + M-CE1250
3923014	Nastro trasportatore, M-2500 + M-CE2500 + M-CE2500
3923015	Nastro trasportatore, M-2500 + M-CE1250 + M-CE2500
3923061	Nastro trasportatore, M-2500+2xM-CE2500 anteriore
3923062	Nastro trasportatore, M-2500+M-CE0800

12.2.3 L-2500

N °	Articolo
3923001	Nastro trasportatore, L-2500
3923005	Nastro trasportatore, L-2500 + L-CE1250
3923006	Nastro trasportatore, L-2500 + L-CE2500
3923016	Nastro trasportatore, L-2500 + L-CE1250 + L-CE1250
3923017	Nastro trasportatore, L-2500 + L-CE2500 + L-CE2500
3923018	Nastro trasportatore, L-2500 + L-CE1250 + L-CE2500
3923081	Nastro trasportatore, L-2500 + L-CE3200
3923108	Nastro trasportatore, L-2500 + L-CE3200 + L-CE1250
3923105	Nastro trasportatore, L-2500 + L-CE3200 + L-CE3200

Nastri trasportatori

Serie G3

12.2.4 L-3200

N °	Articolo
3923007	Nastro trasportatore, L-3200
3923008	Nastro trasportatore, L-3200 + L-CE1600
3923009	Nastro trasportatore, L-3200 + L-CE3200
3924083	Nastro trasportatore, L-3200 + L-CE3500
3923019	Nastro trasportatore, L-3200 + L-CE1600 + L-CE1600
3923020	Nastro trasportatore, L-3200 + L-CE3200 + L-CE3200
3924085	Nastro trasportatore, L-3200 + L-CE3500 + L-CE3500
3923021	Nastro trasportatore, L-3200 + L-CE1600 + L-CE3200
3924084	Nastro trasportatore, L-3200 + L-CE3500 + L-CE1600
3923080	Nastro trasportatore, L-3200+L-CE1250

12.2.5 XL-1600

N °	Articolo
3923025	Nastro trasportatore, XL-1600
3923026	Nastro trasportatore, XL-1600 + XL-CE800
3923030	Nastro trasportatore, XL-1600 + XL-CE1600
3923027	Nastro trasportatore, XL1600 + XL-CE-800 + XL-CE800
3923029	Nastro trasportatore, XL-1600 + XL-CE-1600 + XL-CE1600
3923028	Nastro trasportatore, XL-1600 + XL-CE800 + XL-CE1600

Nastri trasportatori

Serie G3

12.2.6 XL-3200

N °	Articolo
3923010	Nastro trasportatore, XL-3200
3923011	Nastro trasportatore, XL-3200 + XL-CE-1600
3923012	Nastro trasportatore, XL-3200 + XL-CE3200
3924086	Nastro trasportatore, XL-3200 + XL-CE3500
3923022	Nastro trasportatore, XL3200 + XL-CE-1600 + XL-CE1600
3923023	Nastro trasportatore, XL-3200 + XL-CE-3200 + XL-CE3200
3924088	Nastro trasportatore, XL-3200 + XL-CE3500 + XL-CE3500
3923024	Nastro trasportatore, XL3200 + XL-CE-1600 + XL-CE3200
3924087	Nastro trasportatore, XL-3200 + XL-CE1600 + XL-CE3500

12.2.7 2XL-1600

N °	Articolo
3923031	Nastro trasportatore, 2XL-1600
3923032	Nastro trasportatore, 2XL-1600 + 2XL-CE800
3923036	Nastro trasportatore, 2XL-1600 + 2XL-CE1600
3923033	Nastro trasportatore, 2XL1600 + 2XL-CE-800 + 2XL-CE800
3923035	Nastro trasportatore, 2XL-1600 + 2XL-CE-1600 + 2XL-CE1600
3923034	Nastro trasportatore, 2XL-1600 + 2XL-CE-800 + 2XL-CE1600

Nastri trasportatori

Serie G3

12.2.8 2XL-3200

N °	Articolo
3923037	Nastro trasportatore, 2XL-3200
3923038	Nastro trasportatore, 2XL-3200 + 2XL-CE1600
3923042	Nastro trasportatore, 2XL-3200 + 2XL-CE3200
3924089	Nastro trasportatore, 2XL-3200 + 2XL-CE3500
3923039	Nastro trasportatore, 2XL-3200 + 2XL-CE1600 + 2XL-CE1600
3923041	Nastro trasportatore, 2XL-3200 + 2XL-CE3200 + 2XL-CE3200
3924091	Nastro trasportatore, 2XL-3200 + 2XL-CE3500 + 2XL-CE3500
3923040	Nastro trasportatore, 2XL-3200 + 2XL-CE1600 + 2XL-CE3200
3924090	Nastro trasportatore, 2XL-3200 + 2XL-CE3500 + 2XL-CE1600

12.2.9 3XL-1600

N °	Articolo
3923043	Nastro trasportatore, 3XL-1600
3923044	Nastro trasportatore, 3XL-1600 + 3XL-CE800
3923048	Nastro trasportatore, 3XL-1600 + 3XL-CE1600
3923045	Nastro trasportatore, 3XL1600 + 3XL-CE800 + 3XL-CE800
3923047	Nastro trasportatore, 3XL1600 + 3XL-CE1600 + 3XL-CE1600
3923046	Nastro trasportatore, 3XL1600 + 3XL-CE800 + 3XL-CE1600

Nastri trasportatori

Serie G3

12.2.10 3XL-2500

N °	Articolo
3923063	Nastro trasportatore, 3XL-2500
3923064	Nastro trasportatore, 3XL-2500 + 3XL-CE1250
3923065	Nastro trasportatore, 3XL-2500 + 3XL-CE2500
3923066	Nastro trasportatore, 3XL-2500 + 3XL-CE1250 + 3XL-CE1250
3923067	Nastro trasportatore, 3XL-2500 + 3XL-CE2500 + 3XL-CE1250
3923068	Nastro trasportatore, 3XL-2500 + 3XL-CE-2500 + 3XL-CE2500

12.2.11 3XL-3200

N °	Articolo
3923049	Nastro trasportatore, 3XL-3200
3923050	Nastro trasportatore, 3XL-3200 + 3XL-CE1600
3923054	Nastro trasportatore, 3XL-3200 + 3XL-CE3200
3924092	Nastro trasportatore, 3XL-3200 + 3XL-CE3500
3923051	Nastro trasportatore, 3XL3200 + 3XL-CE1600 + 3XL-CE1600
3923053	Nastro trasportatore, 3XL-3200 + 3XL-CE3200 + 3XL-CE3200
3924094	Nastro trasportatore, 3XL-3200 + 3XL-CE3500 + 3XL-CE3500
3923052	Nastro trasportatore, 3XL-3200 + 3XL-CE1600 + 3XL-CE3200
3924093	Nastro trasportatore, 3XL-3200 + 3XL-CE3500 + 3XL-CE1600

Nastri trasportatori

Serie S3

12.3 Serie S3**12.3.1 M-800**

N °	Articolo
3933001	Nastro trasportatore, M-800
3933002	Nastro trasportatore, M-800+M-CE800
3933003	Nastro trasportatore, M-800+M-CE800+M-CE800

12.3.2 M-1200

N °	Articolo
3933004	Nastro trasportatore, M-1200
3933005	Nastro trasportatore, M-1200+M-CE1200
3933006	Nastro trasportatore, M-1200+M-CE1200+M-CE1200

12.3.3 M-1600

N °	Articolo
3933007	Nastro trasportatore, M-1600
3933008	Nastro trasportatore, M-1600+M-CE1600
3933009	Nastro trasportatore, M-1600+M-CE1600+M-CE1600

12.3.4 L-1200

N °	Articolo
3933010	Nastro trasportatore, L-1200
3933011	Nastro trasportatore, L-1200+L-CE1200
3933012	Nastro trasportatore, L-1200+L-CE1200+L-CE1200

Nastri trasportatori

Serie S3

12.3.5 L-1600

N °	Articolo
3933013	Nastro trasportatore, L-1600
3933014	Nastro trasportatore, L-1600+L-CE1600
3933015	Nastro trasportatore, L-1600+L-CE1600+L-CE1600

12.3.6 XL-1200

N °	Articolo
3933016	Nastro trasportatore, XL-1200
3933017	Nastro trasportatore, XL-1200 + XL-CE1200
3933018	Nastro trasportatore, XL-1200 + XL-CE1200 + XL-CE1200

Nastri trasportatori

Serie D3

12.4 Serie D3**12.4.1 L-3200**

N °	Articolo
3937001	Nastro trasportatore, D3 L-3200
3937002	Nastro trasportatore, D3 L-3200 + L-CE1600
3937003	Nastro trasportatore, D3 L-3200 + L-CE3500
3937004	Nastro trasportatore, D3 L-3200 + L-CE-1600 + L-CE1600
3937005	Nastro trasportatore, D3 L-3200 + L-CE-3500 + L-CE3500
3937006	Nastro trasportatore, D3 L-3200 + L-CE-1600 + L-CE3500

12.4.2 XL-3200

N °	Articolo
3937007	Nastro trasportatore, D3 XL-3200
3937008	Nastro trasportatore, D3 XL-3200 + XL-CE1600
3937009	Nastro trasportatore, D3 XL-3200 + XL-CE3500
3937010	Nastro trasportatore, D3 XL-3200 + XL-CE-1600 + XL-CE1600
3937011	Nastro trasportatore, D3 XL-3200 + XL-CE-3500 + XL-CE3500
3937012	Nastro trasportatore, D3 XL-3200 + XL-CE-1600 + XL-CE3500

12.4.3 2XL-3200

N °	Articolo
3937013	Nastro trasportatore, D3 2XL-3200
3937014	Nastro trasportatore, D3 2XL-3200 + 2XL-CE1600
3937015	Nastro trasportatore, D3 2XL-3200 + 2XL-CE3500

Nastri trasportatori

Serie D3

N °	Articolo
3937016	Nastro trasportatore, D3 2XL-3200 + 2XL-CE-1600 + 2XL-CE1600
3937017	Nastro trasportatore, D3 2XL-3200 + 2XL-CE-3500 + 2XL-CE3500
3937018	Nastro trasportatore, D3 2XL-3200 + 2XL-CE-1600 + 2XL-CE3500

12.4.4 3XL-3200

N °	Articolo
3937019	Nastro trasportatore, D3 3XL-3200
3937020	Nastro trasportatore, D3 3XL-3200 + 3XL-CE1600
3937021	Nastro trasportatore, D3 3XL-3200 + 3XL-CE3500
3937022	Nastro trasportatore, D3 3XL-3200 + 3XL-CE-1600 + 3XL-CE1600
3937023	Nastro trasportatore, D3 3XL-3200 + 3XL-CE-3500 + 3XL-CE3500
3937024	Nastro trasportatore, D3 3XL-3200 + 3XL-CE-1600 + 3XL-CE3500

Nastri trasportatori

Serie PN

12.5 Serie PN**12.5.1 S-800**

N °	Articolo
3913011	Trasportatore senza CVE
3913100	Trasportatore con CVE-08 - da un lato

12.5.2 M-800

N °	Articolo
3913021	Trasportatore senza CVE
3913073	Trasportatore con CVE-08 - da un lato
3913054	Trasportatore con CVE-12 - da un lato

12.5.3 M-1200

N °	Articolo
3913023	Trasportatore senza CVE
3913132	Trasportatore con CVE-08 - da un lato
3913055	Trasportatore con CVE-12 - da un lato

12.5.4 M-1600

N °	Articolo
3913025	Trasportatore senza CVE
3913082	Trasportatore con CVE-12 - da un lato
3913076	Trasportatore con CVE-16 - da un lato
3913027	Trasportatore con CVE-16 - da entrambi i lati

Nastri trasportatori

Serie PN

12.5.5 L-800

N °	Articolo
3913031	Trasportatore senza CVE
3913050	Trasportatore con CVE-12 - da un lato

12.5.6 L-1200

N °	Articolo	Nota
3913039	Trasportatore senza CVE	< Numero di serie L12009
3913033	Trasportatore senza CVE	> Numero di serie L12008
3913051	Trasportatore con CVE-12 - da un lato	
3913034	Trasportatore con CVE-12 - da entrambi i lati	

12.5.7 LR-1600

N °	Articolo
3913048	Trasportatore senza CVE
3913074	Trasportatore con CVE-12 - da un lato
3913056	Trasportatore con CVE-16 - da un lato
3913071	Trasportatore con CVE-16 - da entrambi i lati

12.5.8 LH-1600

N °	Articolo
3913035	Trasportatore senza CVE
3913057	Trasportatore con CVE-16 - da un lato

Nastri trasportatori

Serie PN

12.5.9 L-2500

N °	Articolo	Nota
3913037	Trasportatore senza CVE	< n. serie L25007
3913038	Trasportatore senza CVE	> n° serie L25006
3913066	Trasportatore con CVE-12 - da un lato	
3913058	Trasportatore con CVE-25 - da un lato	
3913067	Trasportatore con CVE-25 - da entrambi i lati	

12.5.10 L-3000

N °	Articolo
3913061	Trasportatore senza CVE
3913087	Trasportatore con CVE-12 - da un lato
3913063	Trasportatore con CVE-25 - da un lato
3913089	Trasportatore con CVE-30 - da un lato
3913086	Trasportatore con CVE-30 - da entrambi i lati

12.5.11 XL-800

N °	Articolo
3913041	Trasportatore senza CVE
3913052	Trasportatore con CVE-12 - da un lato

Nastri trasportatori

Serie PN

12.5.12 XL-1200

N °	Articolo
3913043	Trasportatore senza CVE
3913053	Trasportatore con CVE-12 - da un lato
3913088	Trasportatore XL-1200+CVE12+CVE12

12.5.13 XL-1600

N °	Articolo
3913046	Trasportatore senza CVE
3913077	Trasportatore con CVE-16 - da un lato

12.5.14 XL-2500

N °	Articolo
3913047	Trasportatore senza CVE
3913064	Trasportatore con CVE-25 - da un lato
3913044	Nastro trasportatore con CVE30
3913156	Trasportatore con CVE-25 - da entrambi i lati

Nastri trasportatori

Serie PN

12.5.15 XL-3000

N °	Articolo
3913049	Trasportatore senza CVE
3913153	Trasportatore con CVE-12
3913151	Trasportatore con CVE-16
3913065	Trasportatore con CVE-25 - da un lato
3913103	Trasportatore con CVE-30 - da un lato

12.5.16 2XL-3000

N °	Articolo
3913096	Trasportatore senza CVE
3913138	Trasportatore con CVE-12 - da un lato
3913101	Trasportatore con CVE-30 - da un lato
3913095	Trasportatore con CVE-30 - da entrambi i lati

12.5.17 3XL-3000

N °	Articolo
3913105	Trasportatore senza CVE
3913114	Trasportatore con CVE-30 - da un lato

Zünd Systemtechnik AG

Industriestrasse 8
CH-9450 Altstätten
T +41 71 554 81 00
info@zund.com
www.zund.com

ZÜND 
swiss cutting systems