

Technische Daten D3

Basismaschine

Spezifikationen, Geschwindigkeit, Beschleunigung

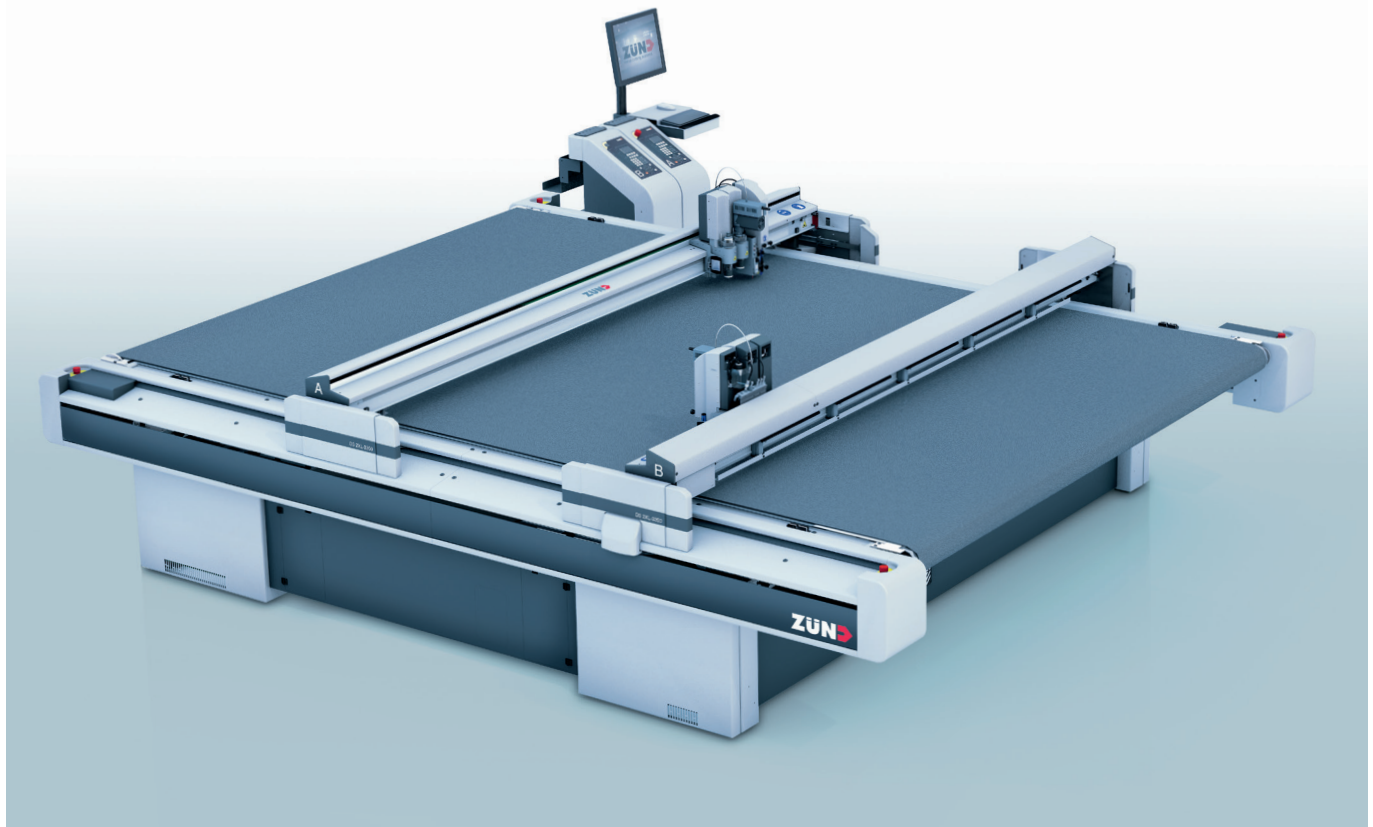

ZST-01-2019-m&k

Spezifikationen

Wiederholgenauigkeit ¹⁾	± 0,03 mm
Positionsgenauigkeit ¹⁾	± 0,1 mm/m + Wiederholgenauigkeit
Bodenbelastung	200 kg/m ²
Interface	2x Ethernet 10/100Mbit
Betriebstemperatur	10-35 °C
Relative Luftfeuchtigkeit	10-80 % nicht kondensierend
Lärmemission ²⁾	< 75 dB(A)
Balkenhöhe	60 mm
Elektrische Voraussetzung	AC 3ph+N+GND, 208/400 V, 50/60 Hz, 32 A
max. Materialgewicht	30 kg/m ² bei manueller Beladung (kann die Ebenheit der Arbeitsfläche beeinflussen)
Max. Arbeitslänge ein Balken, max. Vorschublänge ohne Nachgreifen	2760 mm
Minimale Balkenannäherung (Werkzeugeinsatz Balken A zu Werkzeugeinsatz Balken B)	440 mm

Geschwindigkeit, Beschleunigung ³⁾

max. Geschwindigkeit X/Y-Achse	1414 mm/s
max. Beschleunigung X/Y-Achse	9,3 m/s ²
max. Geschwindigkeit Z-Achse	500 mm/s
max. Beschleunigung Z-Achse	10 m/s ²
max. Rotationsgeschwindigkeit T-Achse	44.2 rad/s
max. Rotationsbeschleunigung T-Achse	3068 rad/s ²

- 1) X/Y Fahrsystem, statisch bei konstanter Betriebstemperatur (weiter abhängig von der eingesetzten Schneidtechnologie).
- 2) Abhängig von der eingesetzten Schneidtechnologie, dem bearbeiteten Material, dem Vakuumerzeuger und den Umgebungsbedingungen kann der Wert zwischen <75 dB(A) und ~85 dB(A) variieren.
- 3) Abhängig von Modulbestückung und Cuttergröße.

Technische Änderungen vorbehalten.

Technische Daten D3

Basismaschine

Abmessungen, Gewicht, zuführbares Material

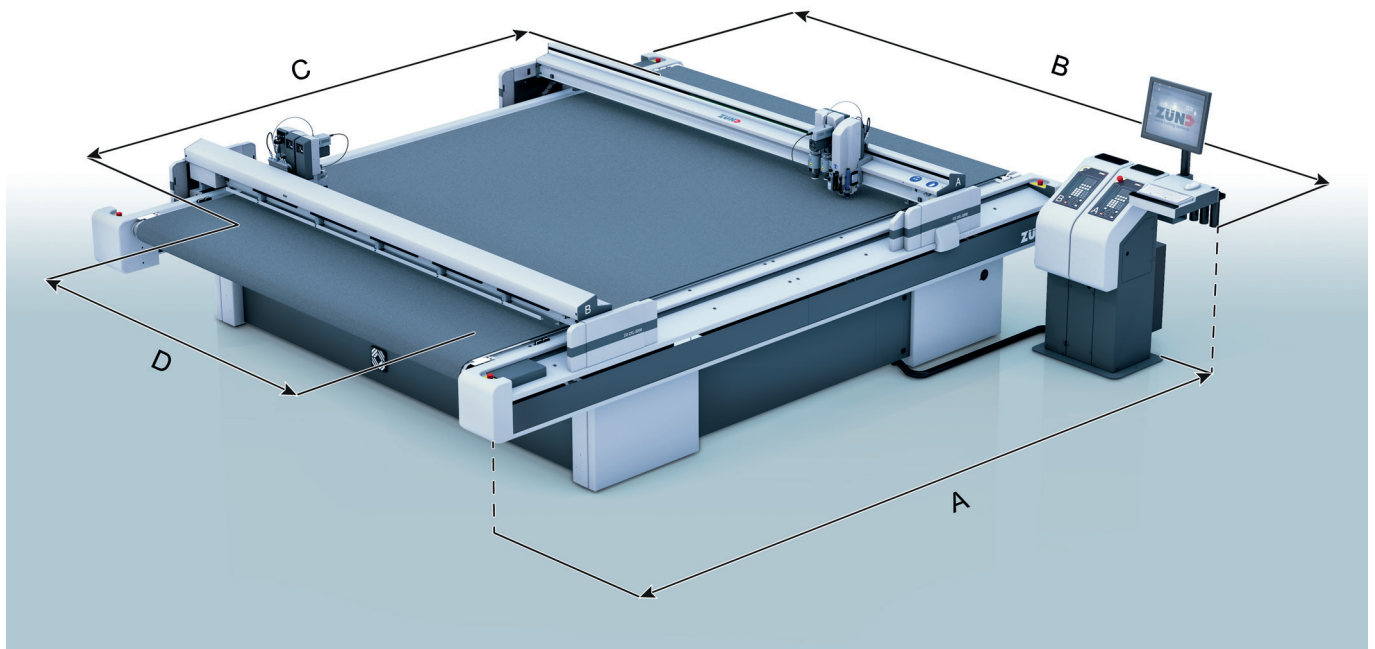

Typ	Arbeitsfläche (C × D)	Gesamtabmessung inkl. Workstation (A × B)	max. Materialbreite	Gewicht
L-3200	3200 mm × 1800 mm	4480 mm × 3610 mm	1800 mm	1290 kg
XL-3200	3200 mm × 2270 mm	4480 mm × 4080 mm	2270 mm	1460 kg
2XL-3200	3200 mm × 2740 mm	4480 mm × 4550 mm	2740 mm	1600 kg
3XL-3200	3200 mm × 3210 mm	4480 mm × 5020 mm	3210 mm	1800 kg

Technische Änderungen vorbehalten.

Technische Daten D3

Cutter mit Lichtvorhang und Materialtransport Abmessungen

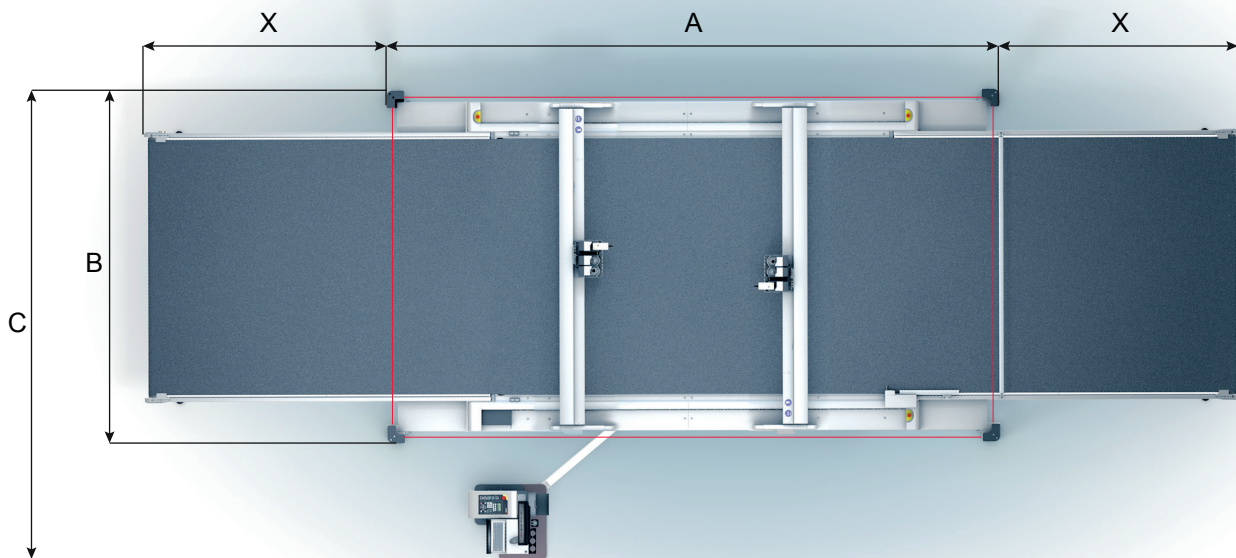

Typ	Gesamtabmessung (A + 2X) × B	Gesamtabmessung inkl. Workstation (A + 2X) × C
L-3200	(5756 mm + 2X) × 2734 mm	(5756 mm + 2X) × 3693 mm
XL-3200	(5756 mm + 2X) × 3204 mm	(5756 mm + 2X) × 4163 mm
2XL-3200	(5756 mm + 2X) × 3674 mm	(5756 mm + 2X) × 4633 mm
3XL-3200	(5756 mm + 2X) × 4144 mm	(5756 mm + 2X) × 5103 mm

Die Länge X variiert je nach eingesetzter Cutter Verlängerung.
Technische Änderungen vorbehalten.