

# Technische Daten S3

## Basismaschine

Spezifikationen, Geschwindigkeit, Beschleunigung

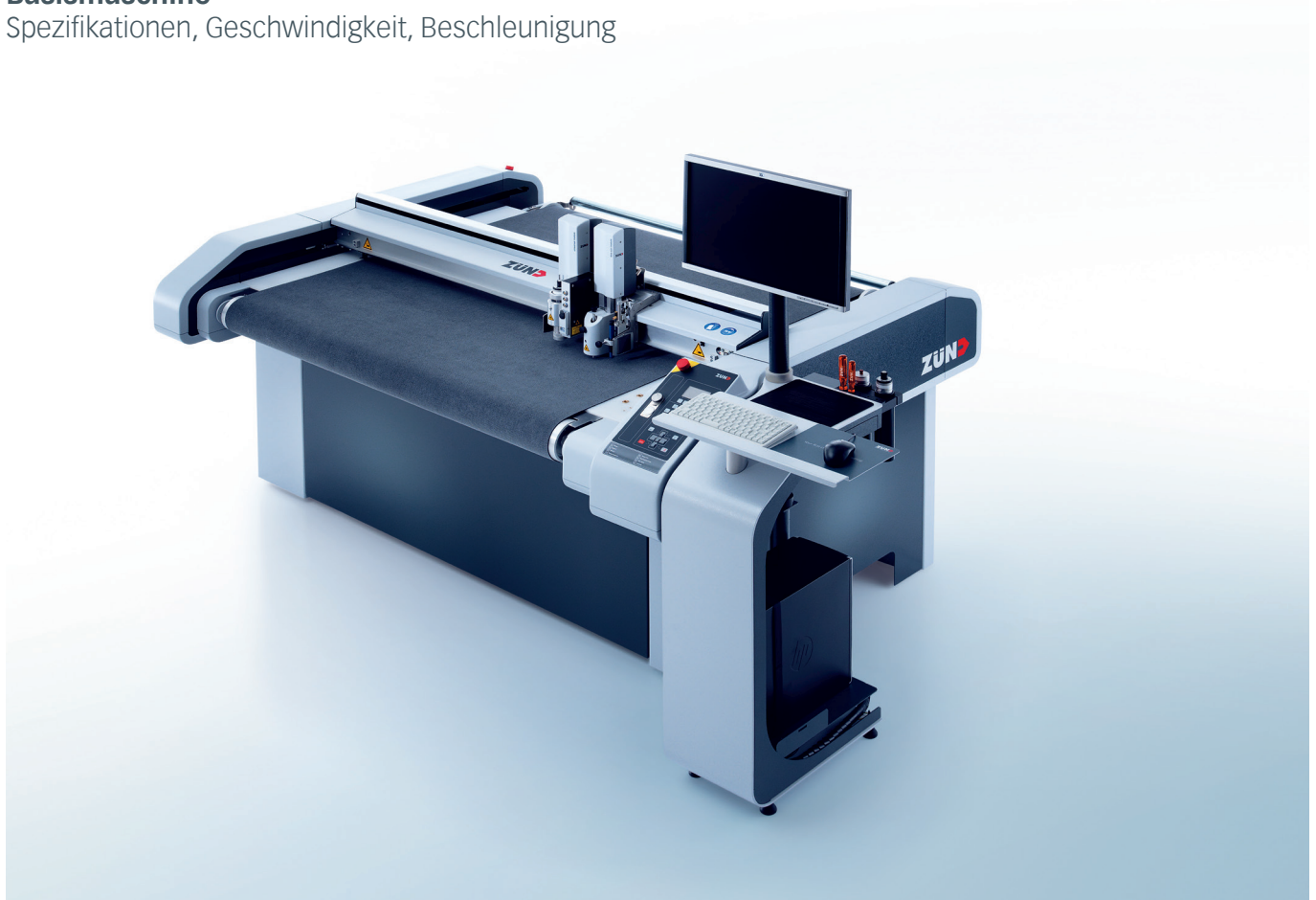

ZS1-01-2019-m&k

### Spezifikationen

Wiederholgenauigkeit <sup>1)</sup>	± 0,03 mm
Positionsgenauigkeit <sup>1)</sup>	± 0,1 mm/m + Wiederholgenauigkeit
Bodenbelastung	200 kg/m <sup>2</sup>
Interface	RS232C/V24, Ethernet 10/100Mbit
Betriebstemperatur	10-35 °C
Relative Luftfeuchtigkeit	10-80 % nicht kondensierend
Lärmemission <sup>2)</sup>	< 75 dB(A)
max. Materialdicke	25 mm
max. Materialgewicht	10 kg/m <sup>2</sup> (kann die Ebenheit der Arbeitsfläche beeinflussen)
Elektrische Voraussetzung	3ph+N+GND, 208 V, 50/60 Hz, 20 A 3ph+N+GND, 400 V, 50/60 Hz, 16 A

### Geschwindigkeit, Beschleunigung <sup>3)</sup>

max. Geschwindigkeit X/Y-Achse	1414 mm/s
max. Beschleunigung X/Y-Achse	14,1 m/s <sup>2</sup>
max. Geschwindigkeit Z-Achse	500 mm/s
max. Beschleunigung Z-Achse	64 m/s <sup>2</sup>
max. Rotationsgeschwindigkeit T-Achse	110 rad/s
max. Rotationsbeschleunigung T-Achse	4602 rad/s <sup>2</sup>

- 1) X/Y Fahrsystem, statisch bei konstanter Betriebstemperatur (weiter abhängig von der eingesetzten Schneidtechnologie).
- 2) Abhängig von der eingesetzten Schneidtechnologie, dem bearbeiteten Material, dem Vakuumerzeuger und den Umgebungsbedingungen kann der Wert zwischen <75 dB(A) und ~85 dB(A) variieren.
- 3) Abhängig von Modulbestückung und Cuttergrösse.

# Technische Daten S3

## Basismaschine

Abmessungen, Gewicht, zuführbares Material

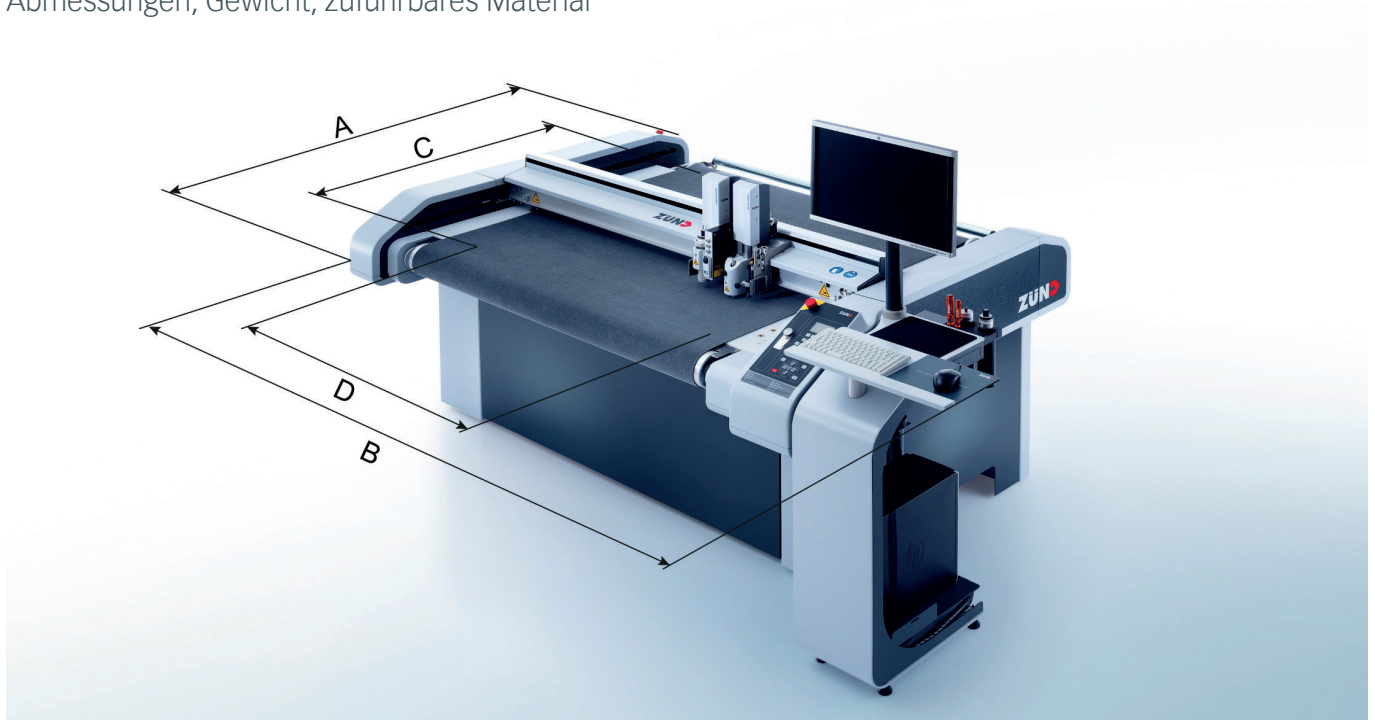

Typ	Arbeitsfläche (C x D)	Gesamtabmessung inkl. Workstation (A x B)	Gewicht
M-800	830 mm x 1330 mm	1540 mm x 2610 mm	420 kg
M-1200	1230 mm x 1330 mm	1940 mm x 2610 mm	490 kg
M-1600	1630 mm x 1330 mm	2340 mm x 2610 mm	560 kg
L-1200	1230 mm x 1800 mm	1940 mm x 3080 mm	560 kg
L-1600	1630 mm x 1800 mm	2340 mm x 3080 mm	610 kg
XL-1200	1230 mm x 2270 mm	1940 mm x 3550 mm	620 kg

Typ	max. Materialbreite mit statischer Arbeitsfläche	max. Materialbreite mit Materialtransport
M-Linie	1580 mm	1330 mm
L-Linie	2050 mm	1800 mm
XL-Linie	2520 mm	2270 mm

Technische Änderungen vorbehalten.