

Board Handling System - BHS

Digitales Schneiden war noch nie so produktiv



Your first choice in digital cutting.

Erweitern Sie Ihre Produktionskapazitäten bei minimalem Personalaufwand

Wer für die Produktion von Displays, Schildern oder Verpackungen einen Zünd Cutter mit Board Handling System einsetzt, nutzt die höchste Automatisierungsstufe – und das Dank automatischer Plattenzuführung und -entnahme bei minimalem Personalaufwand. Dieser beschränkt sich auf das Beladen und die Entnahme des gestapelten Materials.

Durch den vollständig automatisierten Materialtransport wird die unbeaufsichtigte Abarbeitung von grossen Aufträgen zur Routine – sogar über Nacht. Auch Just-in-time-Kleinserien können höchst effizient umgesetzt werden. Selbst die Verarbeitung grossformatiger Materialien bis zu 2 x 3 m ist möglich. Korrekturen und Änderungen können bis zum Produktionsstart jederzeit erfolgen.

Typisch Zünd Philosophie: das Board Handling System ist modular aufgebaut, damit die Automatisierungsstufen schrittweise nachgerüstet werden können.



Plattenzuführung

Mit diversen Einstellmöglichkeiten lassen sich unterschiedlichste Materialien prozesssicher separieren. Eine zuschaltbare Positioniervorrichtung stellt sicher, dass die zu verarbeitende Platte exakt ausgerichtet an den Cutter übergeben wird.



Bedienerfreundlichkeit

Die Bedienung der Plattenzuführung und -entnahme ist einfach und auf das Wesentliche beschränkt. Dementsprechend wird für die Bedienung des Systems kein spezifisches Fachwissen benötigt.



Plattentnahme

Das fertig gestapelte Plattenmaterial wird mit einem Palettenhubwagen schnell und unkompliziert entnommen. Die laufende Produktion muss dabei nicht unterbrochen werden.



Stegfreier Plattentransport

Das intelligente Transportsystem des BHS ermöglicht das zuverlässige Ab stapeln komplett geschnittener Platten. Es müssen keine Stege mehr konstruiert werden, was die Separierung wesentlich vereinfacht.



Integrierte Werkzeuginitialisierung

Schnell, präzise, zeitsparend: Das Einstellen von Messern, Fräsern und Rillrädern erfolgt über ein vollautomatisches Initialisierungssystem. Manuelle Einstellarbeiten zum Ermitteln der Schneidtiefe entfallen.



Ergonomie

Alle Einheiten für die manuelle Materialzuführung und -entnahme sind jederzeit frei zugänglich. Die Bedienung des Cuttersystems erfolgt zentral an der übersichtlich konzipierten Workstation.



Ganz einfach: Ihr Cutter wächst mit Ihren Zielen

Vorsprung vom Start weg dank modularem System

Neue Trends und sich laufend ändernde Bedürfnisse prägen den Markt. Die modulare Bauweise des Zünd Cutters trägt dieser Schnellebigkeit Rechnung. Ihr System wächst mit Ihren Anforderungen mit: Sei es durch die Nachrüstung einer neuen Schneidtechnologie oder durch verschiedene Automatisierungsstufen zur Steigerung der Effizienz.

Die unten beschriebenen Systeme sind nur ein Auszug aus mehreren Varianten.

01/2018

PERSONAL

manuell

halbautomatisch

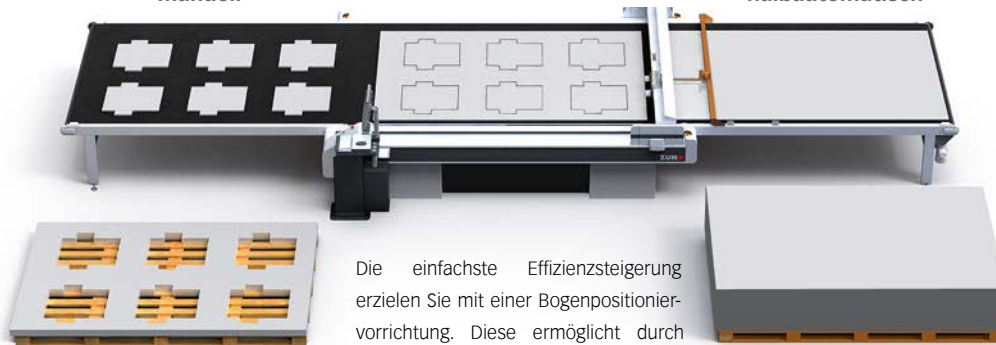

Die einfachste Effizienzsteigerung erzielen Sie mit einer Bogenpositionier-
vorrichtung. Diese ermöglicht durch
einen manuellen Anschlag ein schnelles und exaktes Zuführen des Materials.

manuell

automatisch



Ihre Personalunabhängigkeit wird grösser, wenn das System mit einer
automatischen Plattenzuführung ausgestattet ist. Um höchste Effizienz zu
sichern, werden die geschnittenen Platten rechtzeitig manuell entnommen.

automatisch

automatisch

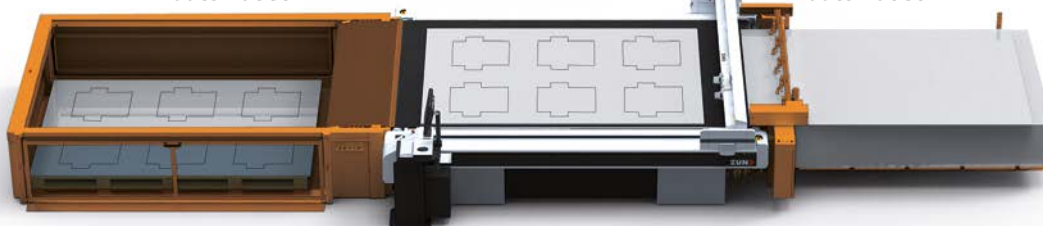

Die höchste Automatisierungsstufe wird durch die automatische Plattenzuführung und -entnahme erreicht. Der Personalbedarf beschränkt sich auf das Einrichten des Cuttersystems.

EFFIZIENZ

Zünd Systemtechnik AG
Industriestrasse 8
CH-9450 Altstätten
T +41 71 554 81 00
info@zund.com
www.zund.com

ZÜND
swiss cutting systems