

Board Handling System BHS150

Dati tecnici

Carico, impianto pneumatico, collegamento elettrico

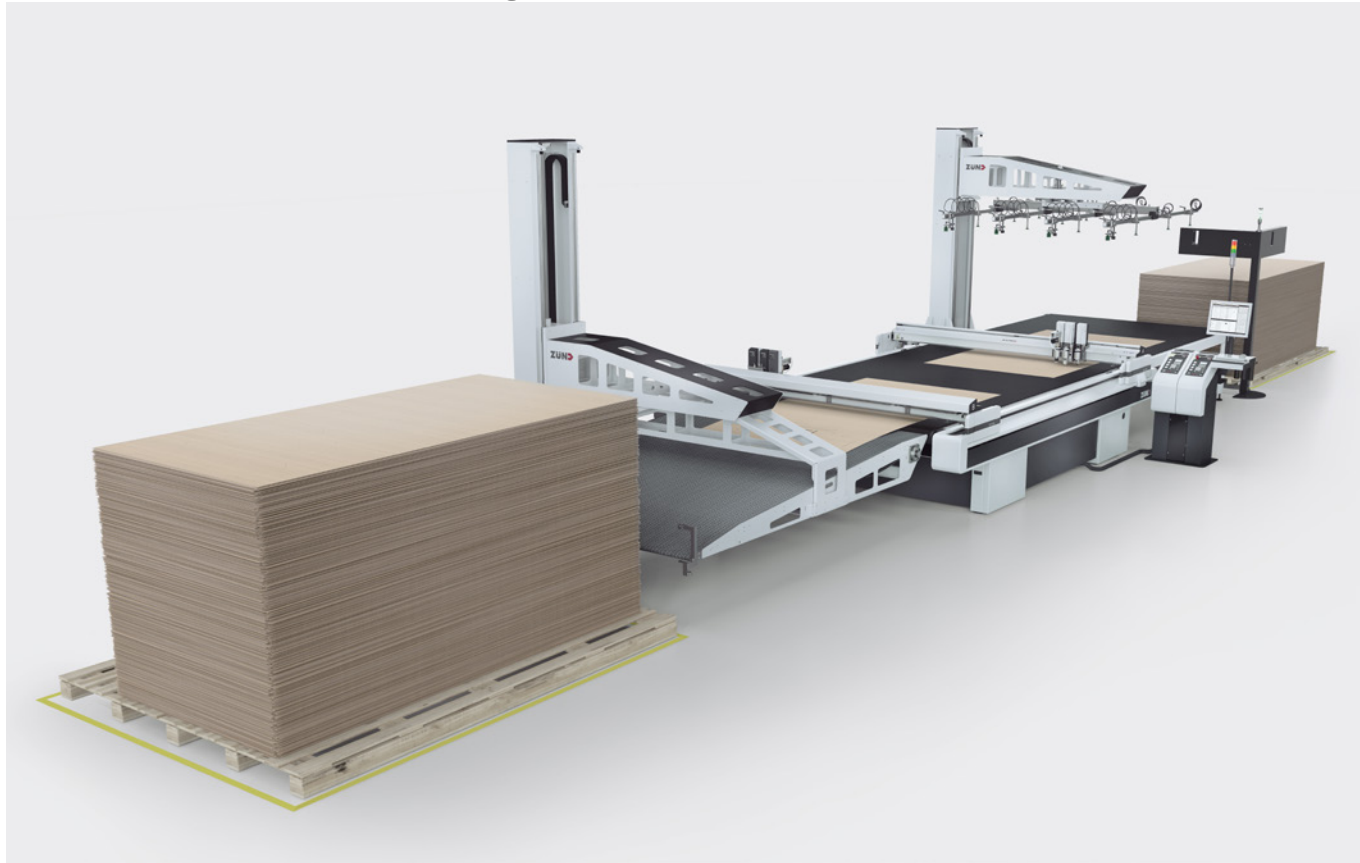

Impianto pneumatico	Unità di carico	Carico	Linea L	Linea XL	Linea 2XL	Linea 3XL
Pressione aria	0,6 MPa	Dimensioni lastra max.	1800 × 3200 mm	2270 × 3200 mm	2740 × 3200 mm	3210 × 3200 mm
Volume aria	300 l/min	Min. dimensioni lastra	700 × 1000 mm			
Collegamento diretto (senza contatti a spina)		Spessore lastra max.	110 mm (a seconda della penetrazione del cutter nel materiale)			
Frequenza di rete	50/60 Hz	Min. Spessore lastra	0,9 mm			
Fusibile di protezione	32 A	Peso lastra max.	25 kg			
Tensione	Trifase, 400 V, L1, L2, L3, N, PE Trifase, 208 V, L1, L2, L3, N, PE	Altezza impilatura max.	1500 mm (incl. pallet)			
Interruttore di protezione corrente di guasto	min. 300 mA, tipo B	Min. altezza pila	80 mm (altezza presa, altezza pallet)			
Carico collegato	max. 22 kVA	Planarità pila	50 mm (± 25 mm)			

Con riserva di modifiche tecniche.

Board Handling System BHS150

Dati tecnici

Carico standard

Lunghezza

Unità di carico (D1), Unità di prelievo (B1)	8733 mm
Sistema completo incl. G3 Cutter (B1+C+D1)	21628 mm
Sistema completo incl. G3 Cutter (B1+C+D1)	21812 mm

Larghezza (A1)

Linea L	4220 mm
Linea XL	4720 mm
Linea 2XL	5220 mm
Linea 3XL	5720 mm

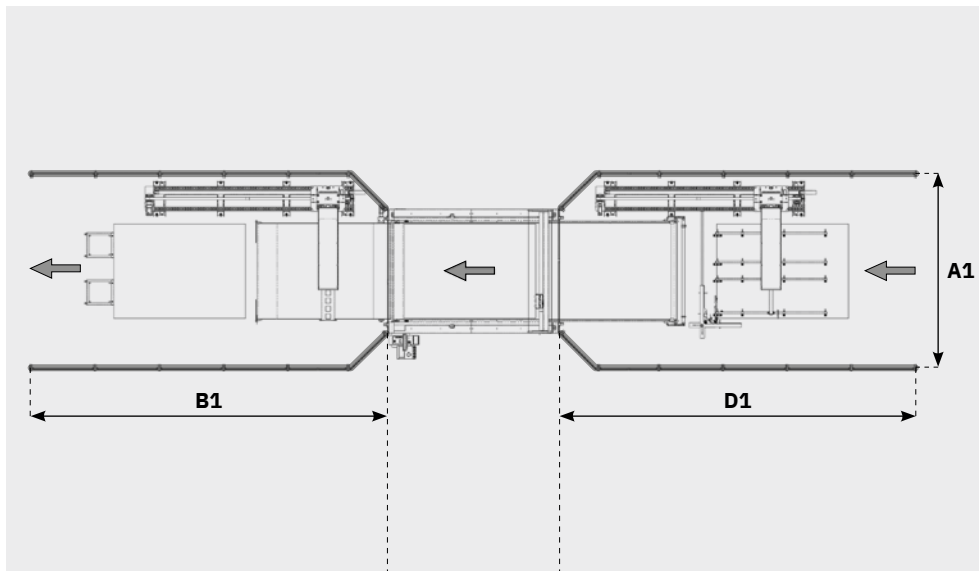

Carico laterale

Lunghezza

Unità di carico (D2), unità di prelievo (B2)	7720 mm
Sistema completo incl. G3 Cutter (B2+C+D2)	19602 mm
Sistema completo incl. G3 Cutter (B2+C+D2)	19786 mm

Larghezza (A2)

Linea L	4700 mm
Linea XL	5200 mm
Linea 2XL	5700 mm
Linea 3XL	6200 mm

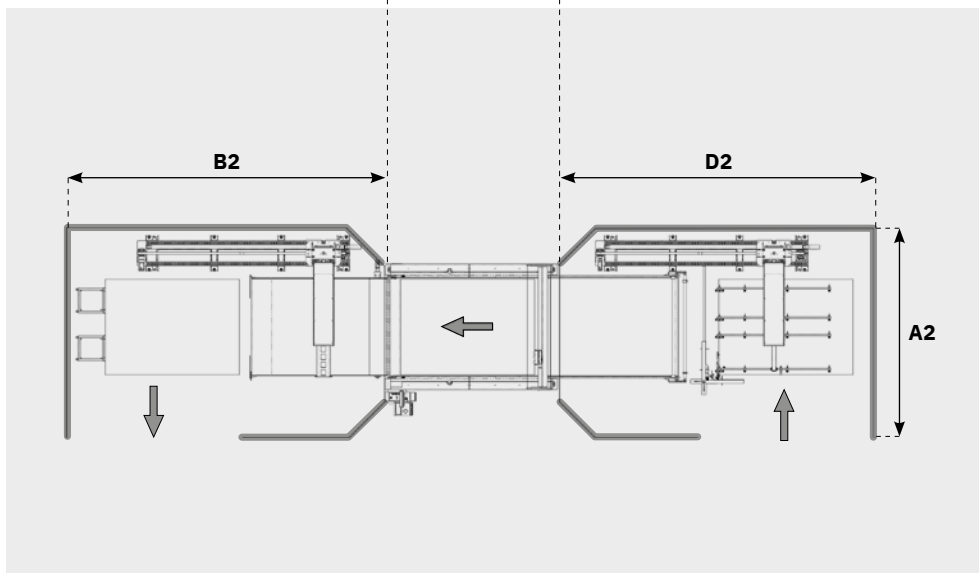

Altezza

Recinto di sicurezza	2270 mm
Braccio di carico/scarico	3237 mm*

* altezza ambiente necessaria per BHS (e impilatrice) min. 4 m
Per l'ancoraggio della recinto di sicurezza sono necessari dei fori di montaggio sul fondo (profondità foro max. 130 mm).
Con riserva di modifiche tecniche.