

Dati tecnici S3

Apparecchiatura base

Specificazioni, velocità, accelerazione

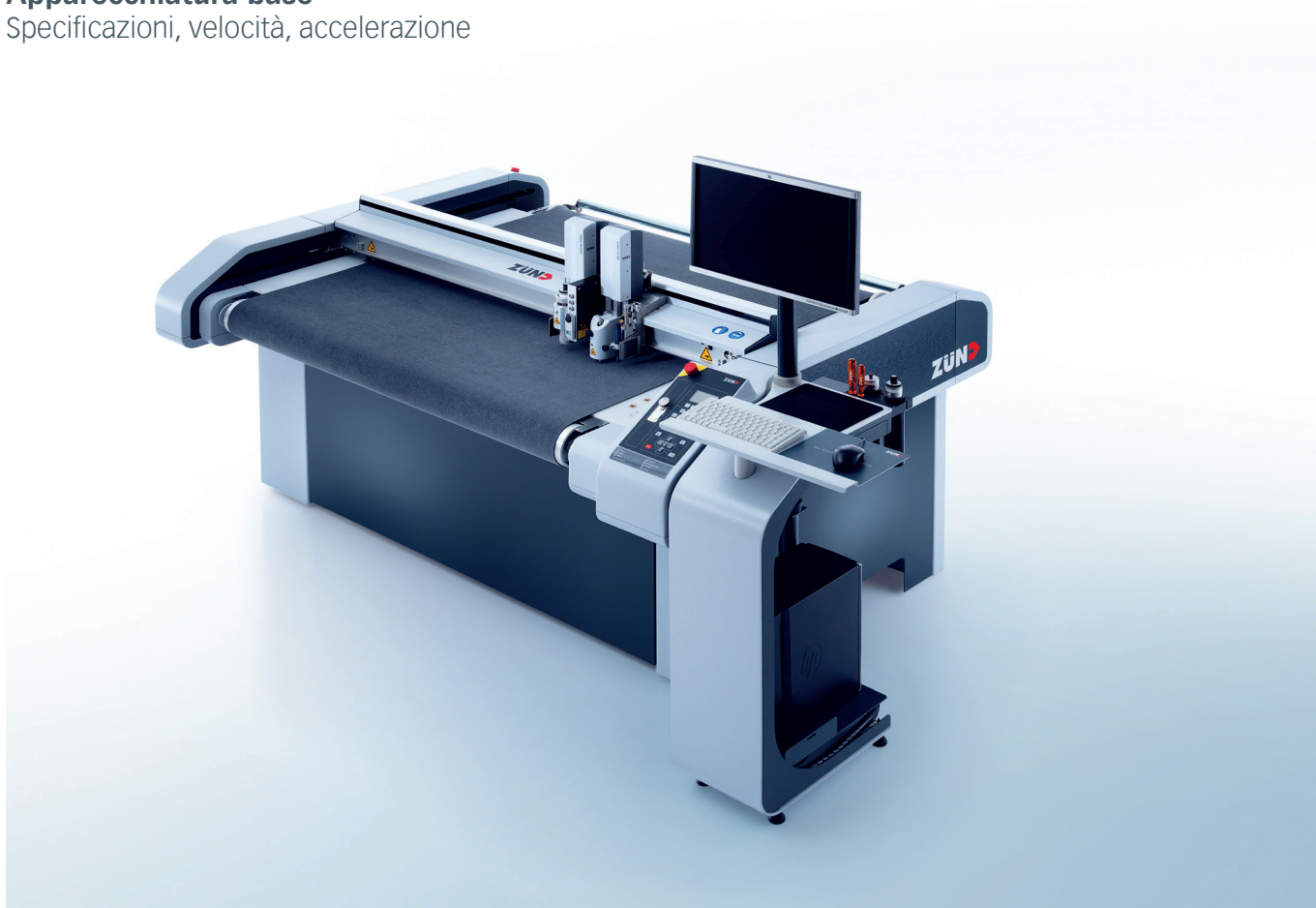

ZST-01-2019-m&k

Specificazioni

Ripetibilità ¹⁾	± 0,03 mm
Precisione di posizionamento ¹⁾	± 0,1 mm/m + Ripetibilità
Carico suolo	200 kg/m ²
Interfaccia	RS232C/V24, Ethernet 10/100Mbit
Temperatura di esercizio	10 - 35 °C
Umidità relativa	10 - 80 % non condensante
Livello di pressione acustica ²⁾	< 75 dB(A)
Spessore del materiale max.	25 mm
Peso del materiale max.	10 kg/m ² (può compromettere la planarità della superficie di lavoro)
Collegamento elettrico	3ph+N+GND, 208 V, 50/60 Hz, 20 A 3ph+N+GND, 400 V, 50/60 Hz, 16 A

Velocità, accelerazione ³⁾

Velocità max. asse X/Y	1414 mm/s
Accelerazione max. asse X/Y	14,1 m/s ²
Velocità max. asse Z	500 mm/s
Accelerazione max. asse Z	64 m/s ²
Velocità di rotazione max. asse T	110 rad/s
Accelerazione di rotazione max. asse T	4602 rad/s ²

- 1) X/Y sistema di azionamento, statico a temperatura costante (anche dipende dai processi di lavorazione).
- 2) La rumorosità può variare da <75 db(A) e 85 db(A) a seconda delle condizioni ambientali e del tipo di Tecnologia di taglio, materiali, e del sistema di aspirazione utilizzato.
- 3) In funzione della dotazione del modulo e delle dimensioni del cutter.

Con riserva di modifiche tecniche.

Dati tecnici S3

Apparecchiatura base

Dimensioni, peso, larghezza materiale

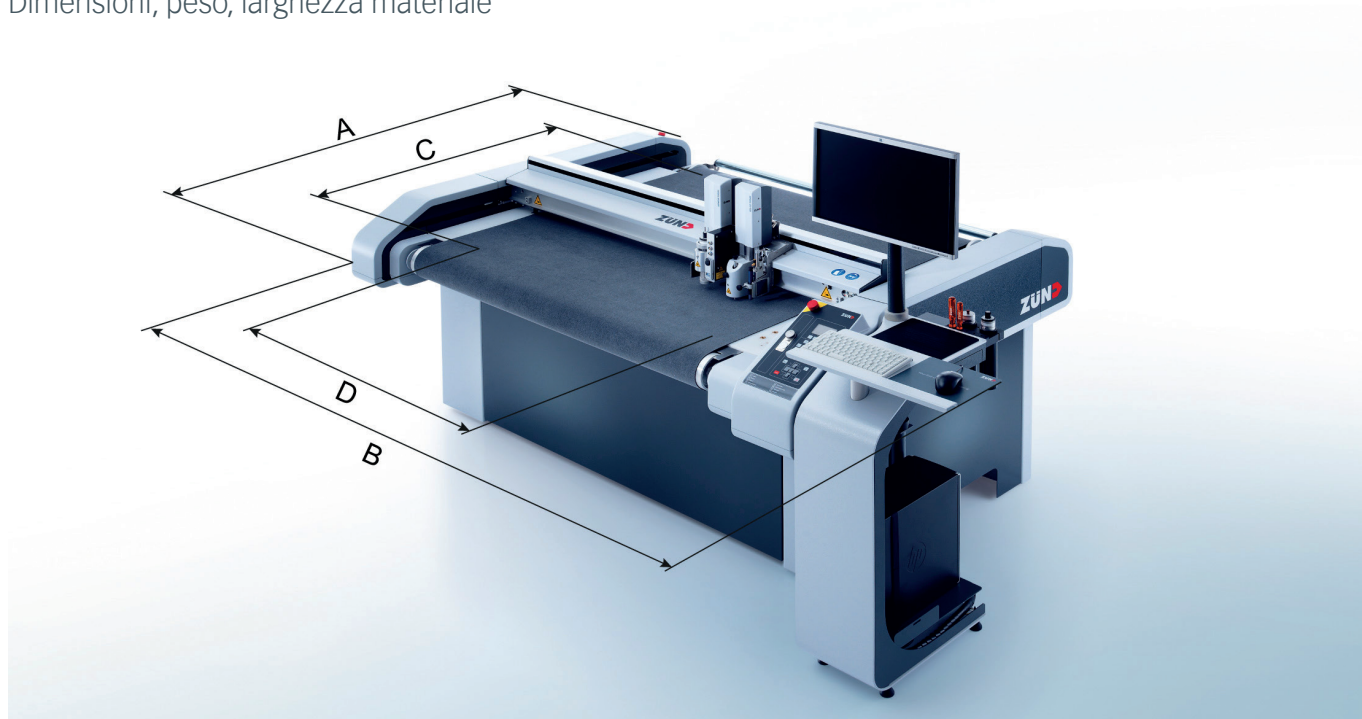

Cutter	Area di lavoro (C x D)	Dimensioni esterne incl. stazione di lavoro (A x B)	Peso
M-800	830 mm x 1330 mm	1540 mm x 2610 mm	420 kg
M-1200	1230 mm x 1330 mm	1940 mm x 2610 mm	490 kg
M-1600	1630 mm x 1330 mm	2340 mm x 2610 mm	560 kg
L-1200	1230 mm x 1800 mm	1940 mm x 3080 mm	560 kg
L-1600	1630 mm x 1800 mm	2340 mm x 3080 mm	610 kg
XL-1200	1230 mm x 2270 mm	1940 mm x 3550 mm	620 kg

Cutter	Massima larghezza materiale con superficie di lavoro statica	Massima larghezza materiale con trasporto materiale
M-Serie	1580 mm	1330 mm
L-Serie	2050 mm	1800 mm
XL-Serie	2520 mm	2270 mm

Con riserva di modifiche tecniche.